

- IT ASPIRATORE A CICLONE
- EN CYCLONE DUST COLLECTOR
- DE ZYKLON-ABSAUGVORRICHTUNG
- FR ASPIRATEUR CYCLONIQUE
- ES ASPIRADOR DE CICLÓN
- PT ASPIRADOR CICLÓNICO
- NL CYCLOONAFZUIGER
- FI SYKLONI-IMURI
- DA CYKLON STØVSUGER
- SV CYKLONDAMMSUGARE
- NO SYKLONAVSUG
- PL WYCIĄG CYKLONOWY
- RU ЦИКЛОННЫЙ АСПИРАТОР
- BG АСПИРАТОР С ЦИКЛОН
- HR CIKLONSKI ASPIRATOR
- SR CIKLONSKI ASPIRATOR
- EL ΚΥΚΛΩΝΙΚΟΣ ΑΝΑΡΡΟΦΗΤΗΡΑΣ
- LV CIKLONA ASPIRATORS
- LT CIKLONINIS DULKIŲ SIURBLYS
- RO ASPIRATOR CU CICLON
- SK CYKLÓNOVÝ ODSÁVAČ
- HU CIKLON SZÍVÓKÉSZÜLÉK
- ET TOLMUTSÜKLON
- CS CYKLÓNOVÝ ODSAVAČ
- SL CIKLONSKI SESALNIK
- TR SIKLON ASPIRATÖR

DC 345 PLUS**8.67.42.20**

- IT** MANUALE D'USO
- EN** USER MANUAL
- DE** GEBRAUCHS- UND WARTUNGSANLEITUNG
- FR** MANUEL D'UTILISATION
- ES** MANUAL DE USO
- PT** MANUAL DE USO
- NL** GEBRUIKSHANDLEIDING
- FI** KÄYTTÖOPAS
- DA** BRUGERVEJLEDNING
- SV** BRUKSANVISNING
- NO** BRUKSANVISNING
- PL** INSTRUKCJA OBSŁUGI
- RU** РУКОВОДСТВО ДЛЯ ПОЛЬЗОВАТЕЛЯ
- BG** РЪКОВОДСТВО ЗА УПОТРЕБА
- HR** PRIRUČNIK ZA UPORABU
- SR** PRIRUČNIK ZA KORIŠĆENJE
- EL** ΕΓΧΕΙΡΙΔΙΟ ΧΡΗΣΗΣ
- LV** LIETOTĀJA ROKASGRĀMATA
- LT** NAUDOTOJO VADOVAS
- RO** MANUAL DE INSTRUCȚIUNI
- SK** NÁVOD NA POUŽÍVANIE
- HU** FELHASZNÁLÓI KÉZIKÖNYV
- ET** KASUTUSJUHEND
- CS** NÁVOD K POUŽITÍ
- SL** NAVODILA ZA UPORABO
- TR** KULLANMA KILAVUZU
- IT** **Lingua Originale**
(conservare per uso futuro)
- EN** **Translation of the original language**
(please retain for future reference)
- DE** **Übersetzung der Originalsprache**
(bitte für künftigen bedarf aufbewahren)
- FR** **Traduction de la langue Originale**
(conserver pour tout usage futur)
- ES** **Traducción des idioma originales**
(conservar para consultas futuras)
- PT** **Tradução do idioma original**
(conservar para usos futuros)
- NL** **Vertaling van de oorspronkelijke tekst**
(bewaren voor gebruik in de toekomst)
- FI** **Alkuperäiskielen kääntäminen**
(säilytä myöhempää tarvetta varten)
- DA** **Oversættelse af originalsproget**
(opbevar til senere brug)
- SV** **Översättning originalspråket**
(förvara för framtida användning)
- NO** **Oversettelse fra originalt språk**
(oppbevares for senere bruk)
- PL** **Tłumaczenie z języka oryginału**
(zachować do przyszłego wykorzystania)
- RU** **Перевод с языка оригинала**
(сохранить для дальнейшего использования)
- BG** **Превод от оригиналния език**
(съхранете за бъдеща употреба)
- HR** **Prijevod sa originalnoga jezika**
(čuvajte za buduću uporabu)
- SR** **Prevod sa originalnog jezika**
(sačuvajte za buduću upotrebu)
- EL** **Μετάφραση από την Πρωτότυπη Γλώσσα**
(διατηρηστε για μελλοντική χρήση)
- LV** **Instrukciju tulkojums no oriģinālvalodas**
(saglabāt turpmākai izmantošanai)
- LT** **Vertimas iš originalo kalbos**
(saglabāt turpmākai izmantošanai)
- RO** **Traducere din limba originală**
(a se conserva pentru a fi utilizate în viitor)
- SK** **Preklad z pôvodného jazyka**
(uchovajte pre budúce použitie)
- HU** **Magyar nyelven**
(őrizze meg egy későbbi felhasználáshoz)
- ET** **Originaaljuhiste tõlge**
(hoidke juhend alles)
- CS** **Překlad původního jazyku**
(uchovejte pro budoucí použití)
- SL** **Prevod originalnih navodil**
(shranite jih za bodočo rabo)
- TR** **Orijinal dil çevirisi**
(gelecekte kullanılmak üzere saklayiniz)

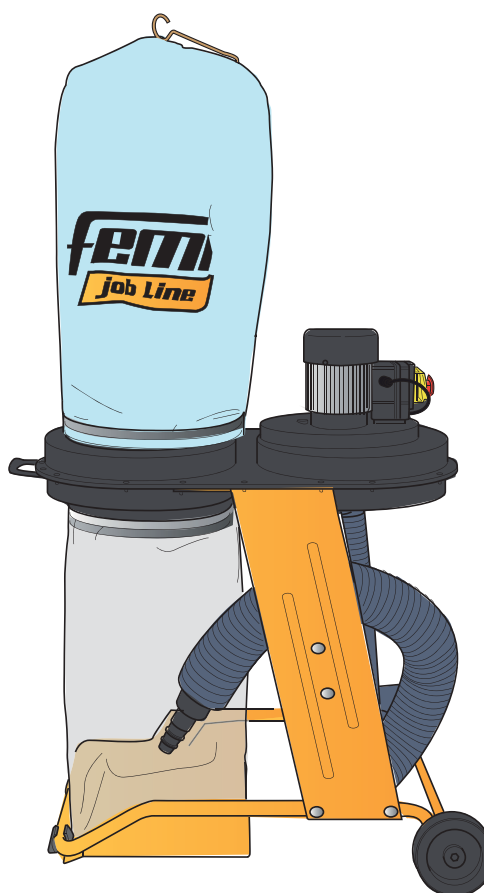

IT	pagine 4-5-6-7-8-9-11-24-25-27-61-62-64
EN	pages 4-5-6-7-8-9-11-24-25-28-61-62-65
DE	Seiten 4-5-6-7-8-9-11-24-25-29-61-62-66
FR	pages 4-5-6-7-8-9-11-24-25-30-61-62-67
ES	páginas 4-5-6-7-8-9-11-24-25-31-61-62-68
PT	páginas 4-5-6-7-8-9-12-24-25-32-61-62-69
NL	pagina's 4-5-6-7-8-9-12-24-25-33-61-62-70
FI	sivut 4-5-6-7-8-9-12-24-25-34-61-62-71
DA	side 4-5-6-7-8-9-12-24-25-35-61-62-72
SV	sida 4-5-6-7-8-9-12-24-25-36-61-62-73
NO	sider 4-5-6-7-8-9-13-24-25-37-61-62-74
PL	strony 4-5-6-7-8-9-13-24-25-38-61-62-75
RU	страницы 4-5-6-7-8-9-13-24-25-39-61-62-76
BG	страницы 4-5-6-7-8-9-13-24-25-40-61-62-77
HR	stranice 4-5-6-7-8-9-13-24-25-41-61-62-78
SR	strane 4-5-6-7-8-9-14-24-25-42-61-62-79
EL	σελίδες 4-5-6-7-8-9-14-24-25-43-61-62-80
LV	4-5-6-7-8-9-14-24-25-44-61-62-81 lpp
LT	puslapiai 4-5-6-7-8-9-14-24-25-45-61-62-82
RO	pagini 4-5-6-7-8-9-14-24-25-46-61-62-83
SK	strany 4-5-6-7-8-9-15-24-25-47-61-62-84
HU	4-5-6-7-8-9-15-24-25-48-61-62-85 oldalak
ET	lk 4-5-6-7-8-9-15-24-25-49-61-62-86
CS	strany 4-5-6-7-8-9-15-24-25-50-61-62-87
SL	strani 4-5-6-7-8-9-15-24-25-51-61-62-88
TR	4-5-6-7-8-9-15-24-25-52-61-62-89 numaralı sayfalar



IT Per tutte le **NOTE DI AVVERTENZA** fare riferimento al documento **“NORME DI SICUREZZA GENERALI** allegato.

EN For all **WARNING NOTES** please refer to the attached **“GENERAL SAFETY REGULATIONS”** document

DE Für alle **WARNHINWEISE** wird auf das beigefügte Dokument **“ALLGEMEINE SICHERHEITSVORSCHRIFTEN** verwiesen.

FR Pour toutes les **NOTES D’AVERTISSEMENT** se reporter au document **« NORMES GÉNÉRALES DE SÉCURITÉ »** en annexe.

ES Para más información sobre cualquier tipo de **NOTA DE ADVERTENCIA**, consultar el documento **“NORMAS GENERALES DE SEGURIDAD”** adjunto.

PT Para todas as **NOTAS DE ADVERTÊNCIA**, consulte o documento **“NORMAS DE SEGURANÇA GERAIS”** anexo.

NL Zie voor alle **WAARSCHUWINGEN** het bijgevoegde document **ALGEMENE VEILIGHEIDSNORMEN**.

FI **YLEISISTÄ VAROVAISUUTTA KOSKEVISTA MÄÄRÄYKSISTÄ** on tietoa liitteenä olevassa asiakirjassa **”YLEISET TURVALLISUUSMÄÄRÄYKSET”**.

DA Hvad angår **ADVARSLER** henvises der til det vedlagte dokument **“GENERELLE SIKKERHEDSFORSKRIFTER**.

SV För alla **VARNINGSMEDDELANDEN**, se bifogat dokument **”ALLMÄNNA SÄKERHETSBESTÄMMELSER**.

NO Når det gjelder alle **SIKKERHETSANMERKNINGER**, vennligst referer til det vedlagte dokumentet **“GENERELLE SIKKERHETSFORSKRIFTER”**.

PL Wszystkie **OSTRZEŻENIA** można znaleźć w załączonym dokumencie **„OGÓLNE NORMY BEZPIECZEŃSTWA”**.

RU Подробное описание всех **ПРЕДУПРЕЖДЕНИЙ** содержится в документе **«ОБЩИЕ ПРАВИЛА ТЕХНИКИ БЕЗОПАСНОСТИ»**, прилагаемом к данному руководству.

BG За всички **ПРЕДУПРЕЖДЕНИЯ** направете справка с приложения документ **“ОБЩИ ПРАВИЛА ЗА БЕЗОПАСНОСТ”**.

HR Za sva **UPOZORENJA** pogledajte prilog **“OPĆE SIGURNOSNE ODREDBE”**.

SR Za sva **UPOZORENJA** pogledajte priloženi dokument **“OPŠTE BEZBEDNOSNE ODREDBE..”**

EL Για όλες τις **ΣΗΜΕΙΩΣΕΙΣ ΠΡΟΕΙΔΟΠΟΙΗΣΕΩΝ** ανατρέξτε στο συνημμένο έγγραφο **«ΓΕΝΙΚΟΙ ΚΑΝΟΝΕΣ ΑΣΦΑΛΕΙΑΣ»**.

LV Attiecībā uz visām **BRĪDINĀJUMU PIEZĪMĒM** skatiet pievienoto dokumentu **“VISPĀRĒJIE DROŠĪBAS NOTEIKUMI”**.

LT Dėl **ĮSPĖJAMŲJŲ PASTABŲ** žr. j pridėta **„BENDROSIS SAUGOS TAISYKLĖS”** dokumentą.

RO Pentru toate **NOTELE DE AVERTIZARE** consultați documentul **“NORME DE SIGURANȚĂ GENERALE** anexat.

SK Všetky **UPOZORNENIA** nájdete v priloženom dokumente **„VŠEOBECNÉ BEZPEČNOSTNÉ PREDPISY”**.

HU Minden **FIGYELMEZTETÉS** esetében hivatkozni kell a csatolt **„ÁLTALÁNOS BIZTONSÁGI FELTÉTELEK”** című dokumentumra.





ET Kõigi **HOIATUSTE** kohta leiab lisainfot komplektis olevast dokumendist **“ÜLDISED OHUTUSNÕUDED**.

CS Všechna **UPOZORNĚNÍ** naleznete v příloženém dokumentu **„VŠEOBECNÉ BEZPEČNOSTNÍ PŘEDPISY”**.



SL V zvezi z **OPOZORILI** si oglejte priloženi dokument **“TEMELJNI VARNOSTNI PREDPISI”**.

TR **UYARI NOTLARI** için ekteki **“GENEL GÜVENLİK STANDARTLARINA** bakınız.

	<p>(IT) PERICOLO-ATTENZIONE! (EN) DANGER-WARNING! (DE) GEFAHR-ACHTUNG! (FR) DANGER-ATTENTION! (ES) PELIGRO-¡ATENCIÓN! (PT) PERIGO-ATENÇÃO! (NL) GEVAAR-LET OP! (FI) VAARA-VAROITUS! (DA) FARE-GIV AGT! (SV) FARA-VARNING! (NO) FARE-VÆR OPPMERKSOM! (PL) NIEBEZPIECZEŃSTWO-UWAGA! (RU) ОПАСНОСТЬ-ВНИМАНИЕ! (BG) ОПАСНОСТ-ВНИМАНИЕ! (HR) OPASNOST-POZOR! (SR) OPASNOST-PAŽNJA! (EL) ΚΙΝΔΥΝΟΣ-ΠΡΟΣΟΧΗ! (LV) BĪSTAMI-BRĪDINĀJUMS! (LT) PAVOJUS-DĖMESIO! (RO) PERICOL-ATENȚIE! (SK) NEBEZPEČENSTVO-POZOR! (HU) FIGYELEM! VESZÉLY! (ET) OHTLIK-TÄHELEPANU! (CS) POZOR-NEBEZPEČ! (SL) NEVARNOST-POZOR! (TR) TEHLİKE-DİKKAT!</p>
	<p>(IT) Nota (EN) Note (DE) Anmerkung (FR) Remarque (ES) Nota (PT) Nota (NL) Opmerking (FI) Huomio (DA) Obs (SV) Obs (NO) Anmerkning (PL) Uwaga (RU) Примечание (BG) Забележка (HR) Napomena (SR) Napomena (EL) Σημείωση (LV) Piezīme (LT) Pastaba (RO) Notă (SK) Poznámka (HU) Megjegyzés (ET) Märkus (CS) Poznámka (SL) Opomba (TR) Not</p>
	<p>(IT) DIVIETO (EN) PROHIBITION (DE) VERBOT (FR) INTERDICTION (ES) PROHIBICIÓN (PT) PROIBIÇÃO (NL) VERBOD (FI) KIELTO (DA) FORBUD (SV) FÖRBUD (NO) FORBUD (PL) ZAKAZ (RU) ЗАПРЕЩЕНИ (BG) ЗАБРАНА (HR) ZABRANA (SR) ZABRANA (EL) ΑΠΑΓΟΡΕΥΣΗ (LV) AIZLIEGUMS (LT) DRAUDŽIAMA (RO) INTERZIS (SK) ZÁKAZ (HU) TILOS (ET) KEELATUD (CS) ZÁKAZ (SL) PREPOVED (TR) YASAKTIR</p>
	<p>(IT) Divieto di utilizzo guanti da lavoro (EN) Use of work gloves is prohibited (DE) Das Tragen von Arbeitshandschuhen ist verboten (FR) Interdiction d'utiliser des gants de travail (ES) Prohibido utilizar guantes de trabajo (PT) É proibido utilizar luvas de trabalho (NL) Verbod op gebruik van werkhandschoenen (FI) Työkäsineiden käyttökielto (DA) Forbud mod brug af arbejdshandsker (SV) Förbjudet att använda arbetshandskar (NO) Forbudt å bruke arbeidshansker (PL) Zakaz wykorzystania rękawic roboczych (RU) Запрещение использовать рабочие перчатки (BG) Забрана за употреба на работни ръкавици (HR) Zabrana uporabe radnih rukavica (SR) Zabrana korišćenja radnih rukavica (EL) Απαγόρευση της χρήσης γαντιών προστασίας (LV) Aizliegts izmantot darba cimodus (LT) Draudžiama naudoti darbinės pirštines (RO) Interzicerea utilizării mănușilor de muncă (SK) Zákaz používať pracovné rukavice (HU) Munkakesztyű használata tilos (ET) Töökinnaste kasutamine keelatud (CS) Zákaz použití pracovních rukavic (SL) Prepoved uporabe delovnih rokavic (TR) İş eldiveni kullanmak yasaktır</p>
	<p>(IT) Corretto (EN) Correct (DE) Richtig (FR) Correct (ES) Correcto (PT) Correto (NL) Correct (FI) Oikein (DA) Korrekt (SV) Rätt (NO) Riktig (PL) Prawidłowy (RU) Правильно (BG) Правилно (HR) Točno (SR) Tačno (EL) Σωστό (LV) Pareizs (LT) Teisinga (RO) Corect (SK) Správne (HU) Helyes (ET) Õige (CS) Správně (SL) Pravilno (TR) Doğru</p>
	<p>(IT) NON corretto (EN) NOT correct (DE) NICHT richtig (FR) NON correct (ES) Incorrecto (PT) NÃO correto (NL) NIET correct (FI) Väärin (DA) IKKE korrekt (SV) FEL (NO) IKKE riktig (PL) Nieprawidłowy (RU) Неправильно (BG) Неправилно (HR) NE točno (SR) NE tačno (EL) ΜΗ σωστό (LV) NAV pareizs (LT) Neteisinga (RO) INCORECT (SK) NESPRÁVNE (HU) NEM helyes (ET) Vale (CS) NESPRÁVNĚ (SL) Napačno (TR) Doğru DEĞİL</p>

 	<p> IT Prima di procedere leggere il foglio “NORME DI SICUREZZA GENERALI” EN Before proceeding, please read the “GENERAL SAFETY REGULATIONS” sheet DE Vor dem Weiterarbeiten das Blatt “ALLGEMEINE SICHERHEITSVORSCHRIFTEN” lesen FR Avant de procéder lire la notice « NORMES GÉNÉRALES DE SÉCURITÉ » ES Antes de realizar cualquier tipo de operación, leer las “NORMAS GENERALES DE SEGURIDAD” PT Antes de continuar, ler atentamente a folha “NORMAS DE SEGURANÇA GERAIS” NL Lees alvorens verder te gaan eerst de “ALGEMENE VEILIGHEIDSNORMEN” FI Lue “YLEISET TURVALLISUUSMÄÄRÄYKSET” ennen kuin jatkat DA Læs først de “GENERELLE SIKKERHEDSFORSKRIFTER” SV Innan du fortsätter, läs bladet ”ALLMÄNNA SÄKERHETSBESTÄMMELSER” NO Les nøye gjennom arket “GENERELLE SIKKERHETSFORSKRIFTER” før du går videre PL Przed kontynuowaniem przeczytać arkusz “OGÓLNE NORMY BEZPIECZEŃSTWA” RU Перед тем как приступить к работе, необходимо прочитать листок «ОБЩИЕ ПРАВИЛА ТЕХНИКИ БЕЗОПАСНОСТИ» BG Преди работа, прочетете листа “ОБЩИ ПРАВИЛА ЗА БЕЗОПАСНОСТ” HR Prije svega pročitajte poglavlje “OPĆE SIGURNOSNE ODREDBE” SR Pre svega pročitajte poglavlje “OPŠTE BEZBEDNOSNE ODREDBE” EL Πριν συνεχίσετε διαβάστε το δελτίο «ΓΕΝΙΚΟΙ ΚΑΝΟΝΕΣ ΑΣΦΑΛΕΙΑΣ» LV Pirms turpināt, izlasiet lapu “VISPĀRĒJIE DROŠĪBAS NOTEIKUMI” LT Prieš pradedant, reikia perskaityti perskaityti lapelį „BENDROSIOS SAUGOS TAISYKLĖS“ RO Înainte de a continua, citiți fișa „NORME DE SIGURANȚĂ GENERALE” SK Pred pokračovaním si prečítajte hárok „VŠEOBECNÉ BEZPEČNOSTNÉ PREDPISY“ HU Mielőtt továbblépne, olvassa el az “ÁLTALÁNOS BIZTONSÁGI FELTÉTELEK” című dokumentumot ET Enne alustamist lugege „ÜLDISTE OHUTUSNÕUETE” lehte CS Především si přečtěte list „OBECNÉ BEZPEČNOSTNÍ POKYNY” SL Pred pričetkom dela preberite list s “TEMELJNIMI VARNOSTNIMI PREDPISI” TR Devam etmeden önce “GENEL GÜVENLİK STANDARTLARI” sayfasına bakınız. </p>
	<p> IT Leggere la pagina identificata dal simbolo EN Read the page identified by the symbol DE Die mit folgendem Symbol gekennzeichnete Seite lesen FR Lire la page identifiée par le symbole ES Leer la página indicada con el símbolo PT Ler a página identificada pelo símbolo NL Lees de pagina aangeduid met het symbool FI Lue sivu, jossa on symboli DA Læs siden, som identificeres af symbolet SV Läs sidan som är märkt med symbolen NO Les siden som identifiseres av symbolet PL Przeczytać stronę oznaczoną symbolem RU Прочитать страницу, обозначенную символом BG Прочетете страницата, идентифицирана със символа HR Pročitajte stranicu označenu simbolom SR Pročitajte stranu označenu simbolom EL Διαβάστε τη σελίδα που προσδιορίζεται από το σύμβολο LV Izlasiet lapu, kas apzīmēta ar simbolu LT Skaityti simboliu pažymėtą puslapį RO Citiți pagina identificată cu simbolul SK Prečítajte si stranu označenú symbolom HU Olvassa el a szimbólummal ellátott oldalt ET Lugege lehte, mis on tähistatud sümboliga CS Přečtěte si stranu označenou symbolem SL Preberite stran s simbolom TR İle sembolü ile tanımlanan sayfayı okuyunuz </p>
	<p> IT Potenza EN Power DE Leistung FR Puissance ES Potencia PT Potência NL Vermogen FI Teho DA Styrke SV Effekt NO Effekt PL Moc RU Мощность BG Мощност HR Snaga SR Snaga EL Ισχύς LV Jauda LT Galia RO Putere SK Výkon HU Teljesítmény ET Võimsus CS Výkon SL Moč TR Güç </p>

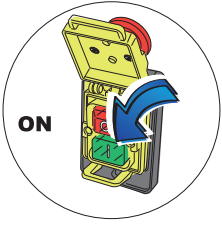
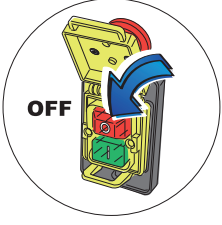
	<p>IT Velocità EN Speed DE Geschwindigkeit FR Vitesse ES Velocidad PT Velocidade NL Snelheid FI Nopeus DA Hastighed SV Hastighet NO Hastighet PL Prędkość RU Скорость BG Скорост HR Brzina SR Brzina EL Ταχύτητα LV Ātrums LT Greitis RO Viteză SK Rýchlosť HU Sebesség ET Kiirus CS Rychlost SL Hitrost TR Hız</p>
	<p>IT Rumore EN Noise DE Schallpegel FR Bruit ES Ruido PT Ruído NL Geluid FI Melu DA Støj SV Buller NO Støy PL Hałas RU Уровень шума BG Шум HR Buka SR Buka EL Θόρυβος LV Troksnis LT Triukšmas RO Zgomot SK Hluk HU Zaj ET Mūra CS Hlučnost SL Hrup TR Gürültü</p>
	<p>IT Peso EN Weight DE Gewicht FR Poids ES Peso PT Peso NL Gewicht FI Paino DA Vægt SV Vikt NO Vekt PL Ciężar RU Вес BG Тегно HR Težina SR Težina EL Βάρος LV Svārs LT Svoris RO Greutate SK Hmotnosť HU Súly ET Kaal CS Hmotnost SL Teža TR Ağırlık</p>
	<p>IT Tensione/Frequenza EN Voltage/Frequency DE Spannung/Frequenz FR Tension/Fréquence ES Tensión /Frecuencia PT Tensão/Frequência NL Spanning/Frequentie FI Jännite/taajuus DA Spænding/Frekvens SV Spänning/frekvens NO Spenning/Frekvens PL Napięcie/Częstotliwość RU Напряжение/Частота BG Напрежение/Честота HR Napon/Frekvencija SR Napon/Frekvencija EL Τάση/Συχνότητα LV Spriegums/Frekvence LT Įtampa/Dažnis RO Tensiune/Frecvență SK Napätie/Frekvencia HU Feszültség/Frekvencia ET Pinge/Sagedus CS Napětí /Frekvence SL Napetost/frekvenca TR Gerilim/Frekans</p>
	<p>IT MONTAGGIO EN ASSEMBLY DE MONTAGE FR ASSEMBLAGE ES MONTAJE PT MONTAGEM NL MONTAGE FI KOKOONPANO DA MONTERING SV MONTERING NO MONTERING PL MONTAŻ RU МОНТАЖ BG МОНТАЖ HR MONTIRANJE SR MONTIRANJE EL ΕΓΚΑΤΑΣΤΑΣΗ LV MONTĀŽA LT MONTAVIMAS RO MONTAJ SK MONTÁŽ HU ÖSSZESZERELÉS ET PAIGALDUS CS MONTÁŽ SL MONTAŽA TR MONTAJ</p>
	<p>IT REGOLAZIONI EN ADJUSTMENTS DE EINSTELLUNGEN FR RÉGLAGES ES REGULACIONES PT REGULAÇÕES NL AFSTELLINGEN FI SÄÄDÖT DA JUSTERINGER SV JUSTERINGAR NO REGULERINGER PL REGULACJE RU РЕГУЛИРОВКА BG НАСТРОЙКИ HR NAMJEŠTANJA SR PODEŠAVANJA EL ΡΥΘΜΙΣΕΙΣ LV REGULĒŠANA LT NUSTATYMAI RO REGLAJE SK NASTAVENIA HU BEÁLLÍTÁSOK ET REGULEERIMINE CS SEŘÍZENÍ SL NASTAVITVE TR AYARLAR</p>
	<p>IT UTILIZZO EN USE DE VERWENDUNG FR UTILISATION ES USO PT UTILIZAÇÃO NL GEBRUIK FI KÄYTTÖ DA ANVENDELSE SV ANVÄNDNING NO BRUK PL UŻYTKOWANIE RU ИСПОЛЬЗОВАНИЕ BG УПОТРЕБА HR UPORABA SR UPOTREBA EL ΧΡΗΣΗ LV LIETOŠANA LT NAUDOJIMAS RO UTILIZARE HU HASZNÁLAT ET KASUTAMINE CS POUŽITÍ SL UPORABA TR KULLANIM</p>
	<p>IT MANUTENZIONE EN MAINTENANCE DE WARTUNG FR ENTRETIEN ES MANTENIMIENTO PT MANUTENÇÃO NL ONDERHOUD FI HUOLTO DA VEDLIGEHODELSE SV UNDERHÅLL NO VEDLIKEHOLD PL KONSERWACJA RU ТЕХНИЧЕСКОЕ ОБСЛУЖИВАНИЕ BG ПОДДРЪЖКА HR ODRŽAVANJE SR ODRŽAVANJE EL ΣΥΝΤΗΡΗΣΗ LV TEHNISKĀ APKOPE LT PRIEŽIŪRA RO ÎNTREȚINERE SK ÚDRŽBA HU KARBANTART ET HOOLDUS CS ÚDRŽBA SL VZDRŽEVANJE TR BAKIM</p>

	<p> IT Misure e distanze da rispettare EN Measurements and distances to be observed DE Einzuhaltende Abmessungen und Abstände FR Mesures et distances à respecter ES Medidas y distancias que se han de respetar PT Medidas e distâncias a respeitar NL Te respecteren metingen en afstanden FI Noudatettavat mitat ja etäisyydet DA Mål og afstande, der skal overholdes SV Mått och avstånd som ska respekteras NO Mål og avstander som må overholdes PL Wymiary i odległości, których należy przestrzegać RU Подлежащие соблюдению размеры и расстояния BG Размери и разстояния, които да се спазват HR Mjere i razdaljine koje trebate poštivati SR Mere i razdaljine koje moraju da se poštuju EL Μεγέθη και αποστάσεις προς τήρηση LV Izmēri un attālumi, kas jāievēro LT Matmenys ir atstumai, kurių reikia laikytis RO Măsurii și distanțele ce trebuie respectate SK Miere a vzdialenosti, ktoré je nutné dodržiavať HU Betartandó mértékek és távolságok ET Nõutavad vahemaad ja mõõdud CS Míry a vzdálenosti, které je třeba dodržovat SL Velikosti in razdalje, ki jih je treba upoštevati TR Dikkate alınacak boyut ve mesafeler </p>
	<p> IT ACCENDERE la macchina EN SWITCH ON the machine DE MASCHINE einschalten FR DÉMARRER la machine ES ENCENDER la máquina PT LIGAR a máquina NL De machine INSCHAKELEN FI KÄYNNISTÄ kone DA TÆNDE maskinen SV STARTA maskinen NO SLÅ PÅ maskinen PL WŁĄCZYĆ maszynę RU ВКЛЮЧИТЬ машину BG ВКЛЮЧЕТЕ машината HR UKLJUČITI stroj SR UKLJUČITE mašinu EL ΕΝΕΡΓΟΠΟΙΗΣΤΕ τη μηχανή LV IESLĒGT iekārtu. LT ĮJUNGTI stakles RO PORNIȚI mașina SK ZAPNUŤ stroj HU A GÉP bekapcsolása ET KÄIVITAGE masin CS ZAPNĚTE stroj SL VKLJUČITE stroj TR MAKİNEYİ açınız </p>
	<p> IT SPEGNERE la macchina EN SWITCH OFF the machine DE MASCHINE ausschalten FR METTRE LA MACHINE hors tension ES APAGAR la máquina PT DESLIGAR a máquina NL De machine UITSCHAKELEN FI SAMMUTA kone DA SLUKKE maskinen SV STÄNG AV maskinen NO SLÅ AV maskinen PL WYŁĄCZYĆ maszynę RU ВЫКЛЮЧИТЬ машину BG ИЗКЛЮЧЕТЕ машината HR ISKLJUČITI stroj SR ISKLJUČITE mašinu EL ΑΠΕΝΕΡΓΟΠΟΙΗΣΤΕ τη μηχανή LV IZSLĒGT iekārtu LT IŠJUNGTI stakles RO OPRIȚI mașina SK VYPNŮŤ stroj HU A GÉP kikapcsolása ET LÜLITAGE masin välja CS VYPNĚTE stroj SL IZKLJUČITE stroj TR MAKİNEYİ kapatınız </p>
	<p> IT Operazione da eseguire con PRUDENZA EN Operation to be performed with CARE DE Arbeitsgang erfordert VORSICHT FR Opération à effectuer avec PRUDENCE ES Operación que se debe realizar con PRECAUCIÓN PT Operação que deve ser efetuada com CUIDADO NL Handelingen die VOORZICHTIG dienen te worden uitgevoerd FI Toimenpide on tehtävä VAROEN DA Handlinger, som skal udføres med LET HÅND SV Åtgärder som ska utföras med FÖRSIKTIGHET NO Inngrep som må utføres med FORSIKTIGHET PL Operacja, którą należy wykonać z zachowaniem OSTROŻNOŚCI RU Действия, которые следует выполнять с ОСТОРОЖНОСТЬЮ BG Операция, която да се извършва с ПРЕДПАЗЛИВОСТ HR Vršite izvedbu ove radnje POZORNO SR Radnje koje morate da obavljate PAŽLJIVO EL Λειτουργία προς εκτέλεση με ΠΡΟΣΟΧΗ LV Darbības, kas jāveic ar PIESARDZĪBU LT Operacija, kurią reikia atlikti ATSARGIAI RO Operațiune ce trebuie efectuată cu PRUDENȚĂ SK Operácia, ktorú je potrebné vykonať veľmi OPATRNE HU Körültekintéssel végzendő MŰVELET ET Protseduur nõuab ETTEVAATLIKKUST CS Operace, které je třeba provést OPATRNE SL Postopek izvedite PREVIDNO TR Dikkatle yapılacak İŞLEM </p>

	<p> IT Operazione da eseguire con FORZA EN Operation to be performed with FORCE DE Arbeitsgang erfordert KRAFTAUFWAND FR Opération à effectuer avec FORCE ES Operación que se debe realizar con FUERZA PT Operação que deve ser efetuada com FORÇA NL Handelingen die KRACHT dienen te worden uitgevoerd FI Toimenpide on tehtävä VOIMALLA DA Handlinger, som skal udføres med STYRKE SV Åtgärder som ska utföras med KRAFT NO Inngrep som må utføres med KRAFT PL Operacja, którą należy wykonać z wykorzystaniem SIŁY RU Действия, которые следует выполнять с ПРИМЕНЕНИЕМ СИЛЫ BG Операция, която да се извършва със СИЛА HR Vršite izvedbu ove radnje NASILNO SR Radnje koje morate da obavljate NASILNO EL Διαδικασία προς εκτέλεση με ΠΡΟΣΟΧΗ LV Darbības, kas jāveic ar SPĒKU LT Operacija, kuriai atlikti reikia JĖGOS RO Operațiune ce trebuie efectuată cu FORȚĂ SK Operácia, ktorú je potrebné vykonať SILOU HU Erővel végzendő MŰVELET ET Protseduur nõuab JÕUDU CZ Operace, které je třeba provést SILOU SL Postopek izvedite Z USTREZNO MOČJO TR Kuvvet ile yapilacak İŞLEM </p>
	<p> IT PULIZIA EN CLEANING DE REINIGUNG FR NETTOYAGE ES LIMPIEZA PT LIMPEZA NL REINIGING FI PUHDISTUS DA RENGØRING SE RENGÖRING NO RENGJØRING PL CZYSZCZENIE RU ЧИСТКА BG ПОЧИСТВАНЕ HR ČIŠĆENJE SR ČIŠĆENJE EL ΚΑΘΑΡΙΣΜΟΣ LV TĪRĪŠANA LT VALYMAS RO CURĂȚARE SK ČISTENIE HU TISZTÍTÁS ET PUHASTAMINE CZ ČIŠTĚNÍ SL ČIŠĆENJE TR TEMİZLİK </p>
	<p> IT VERIFICHE EN CHECKS DE KONTROLLEN FR VÉRIFICATIONS ES CONTROLES PT VERIFICAÇÕES NL CONTROLES FI TARKISTUKSET DA EFTERSYN SV VERIFIERINGAR NO KONTROLLER PL KONTROLE RU ПРОБЕРКИ BG ПРОБЕРКИ HR PREGLED SR PROVERE EL ΕΛΕΓΧΟΙ LV PĀRBAUDES LT PATIKROS RO VERIFICĂRI SK PREVIERKY HU ELLENŐRZÉS ET KONTROLLID CS PROVĚRKY SL PREGLEDI TR KONTROLLER </p>
	<p> IT Oggetto da RICICLARE EN Object to be RECYCLED DE Gegenstand zum RECYCLING FR Objet à RECYCLER ES Objeto RECICLABLE PT Objeto a RECICLAR NL Te RECYCLEN object FI Kierrätettävä esine DA GENBRUGSMATERIALER SV Föremål som ska ÅTERVINNAS NO Gjenstand som må RESIRKULERES PL Obiekt do RECYKLINGU RU Подлежит ВТОРИЧНОЙ ПЕРЕРАБОТКЕ BG Предмет за РЕЦИКЛИРАНЕ HR Predmet za RICIKLAŽU SR Predmet koji morate da RICIKLIRATE EL Αντικείμενο προς ανακύκλωση LV PĀRSTRĀDES objekts LT Objektai, kuriuos reikia PERDIRBTI RO Obiect de RECICLAT SK Použitie na ČISTENIE HU ÚJRAHASZNOSÍTANDÓ termék ET Ringlusse võetav toode CS Recyklovatelný výrobek SL Predmet za RICIKLIRANJE TR GERİ DÖNÜŞTÜRÜLECEK nesne </p>

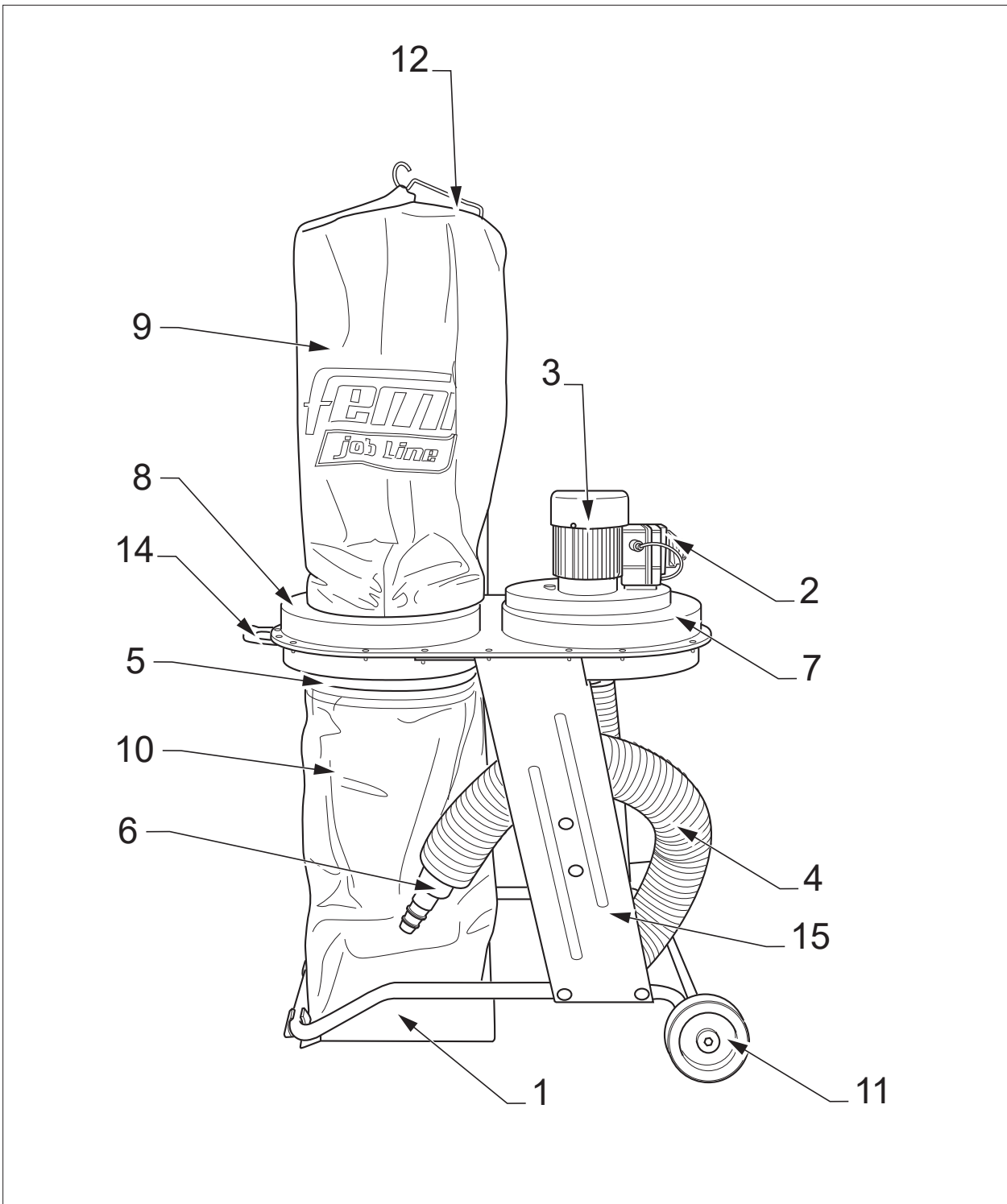

IT

1. Basamento
2. Interruttore generale
3. Motore
4. Tubo
5. Fascetta di chiusura
6. Convogliatore
7. Collettore di aspirazione con turbina
8. Tamburo di fissaggio sacchi



9. Sacco filtrante
10. Sacco raccogli polvere
11. Ruote fisse
12. Gancio di sostegno sacco
13. Maniglia
14. Supporti
15. Manuale d'uso
16. Manuale "NORME DI SICUREZZA GENERALI"

EN

1. Base
2. Main power switch
3. Motor
4. Pipe
5. Closure clamp
6. Duckbill nozzle
7. Suction manifold with turbine
8. Bag fastening drum



9. Filter bag
10. Dust bag
11. Non-swivel wheels
12. Bag support hook
13. Handle
14. Supports
15. User Manual
16. Manual "GENERAL SAFETY REGULATIONS"

DE

1. Unterbau
2. Hauptunterbecher
3. Motor
4. Schlauch
5. Schelle
6. Förderer
7. Absaugsammler mit Turbine
8. Beutel-Befestigungstrommel



9. Filterbeutel
10. Staubfangbeutel
11. Feste Räder
12. Beutelhalterung
13. Griff
14. Halterungen
15. Gebrauchs- und Wartungsanleitung
16. Anleitung „ALLGEMEINE SICHERHEITSVORSCHRIFTEN“

FR

1. Embase
2. Interrupteur général
3. Moteur
4. Tuyau
5. Collier de fermeture
6. Buse d'aspiration
7. Collecteur d'aspiration avec turbine
8. Tambour de fixation des sacs



9. Sac filtrant
10. Sac à poussière
11. Roues fixes
12. Crochet de support sac
13. Poignée
14. Supports
15. Manuel d'utilisation
16. Manuel des NORMES GÉNÉRALES DE SÉCURITÉ

ES

1. Bancada
2. Interruptor general
3. Motor
4. Tubo
5. Abrazadera de cierre
6. Canalizador
7. Colector de aspiración con turbina
8. Tambor de fijación de las bolsas



9. Bolsa filtrante
10. Bolsa de acumulación del polvo
11. Ruedas fijas
12. Gancho de sujeción de la bolsa
13. Manilla
14. Soportes
15. Manual de uso
16. Manual "NORMAS GENERALES DE SEGURIDAD"

PT

1. Base
2. Interruptor geral
3. Motor
4. Tubo
5. Abraçadeira de fecho
6. Canalizador
7. Coletor de aspiração com turbina
8. Tambor de fixação de sacos

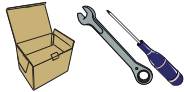

9. Saco filtrante
10. Saco de recolha de pó
11. Rodas fixas
12. Gancho de sustentação de saco
13. Pega
14. Suportes
15. Manual de uso
16. Manual "NORMAS DE SEGURANÇA GERAIS"

NL

1. Onderstel
2. Hoofdschakelaar
3. Motor
4. Slang
5. Sluitband
6. Mondstuk
7. Afzuigverdeelstuk met turbine
8. Bevestigingstrommel zakken
9. Filterzak



10. Stofopvangzak
11. Vaste wielen
12. Haak voor zak
13. Handgreep
14. Steunen
15. Gebruikshandleiding
16. Handleiding "VEILIGHEIDSVORSCHRIFTEN VAN ALGEMENE AARD"

FI

1. Alusta
2. Yleiskatkaisin
3. Moottori
4. Putki
5. Sulkuside
6. Kuljetin
7. Imusarja, jossa turbiini
8. Pussien kiinnitysrumpu



9. Suodattava pussi
10. Pölynkeräyspussi
11. Kiinteät pyörät
12. Pussin tukikoukku
13. Kahva
14. Tuet
15. Käyttöopas
16. YLEISTEN TURVALLISUUSMÄÄRÄYSTEN opas

DA

1. Sokkel
2. Hovedafbryder
3. Motor
4. Rør
5. Lukningsbånd
6. Transportør
7. Indsugningsmanifold med turbine
8. Tromle til fastgørelse af poser



9. Filtreringspose
10. Støvopsamlingspose
11. Faste hjul
12. Krog til fastholdelse af pose
13. Håndtag
14. Holdere
15. Brugervejledning
16. Vejledningen "GENERELLE SIKKERHEDSFORSKRIFTER"

SV

1. Bottenplatta
2. Huvudströmbrytare
3. Motor
4. Flex.rör
5. Låsring
6. Utsugningskåpa
7. Turbinförsedd utsugningsrör
8. Påshållartrumma

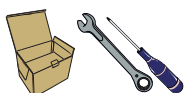

9. Filtrerande påse
10. Dammuppsamlingspåse
11. Fasta hjul
12. Stödkrok till påse
13. Handtag
14. Stöd
15. Bruksanvisning
16. Manual "ALLMÄNNA SÄKERHETSBESTÄMMELSER"

NO

1. Bunn
2. Bryter ON/OFF
3. Motor
4. Rør
5. Lukkeklemme
6. Transportør
7. Innsugingsrør med tubin
8. Festetrommel for pose



9. Filterpose
10. Oppsamlingspose for støv
11. Faste hjul
12. Støttekrok for pose
13. Håndtak
14. Støtte
15. Bruksanvisning
16. Veiledning med "GENERELLE SIKKERHETSFORSKRIFTER"

PL

1. Podstawa
2. Wyłącznik główny
3. Silnik
4. Rurka
5. Opaska zamykająca
6. Przenośnik powietrza
7. Kolektor zasysania z turbiną
8. Bęben do mocowania worków



9. Worek filtracyjny
10. Worek na pył
11. Koła stałe
12. Hak do zawieszania worka
13. Uchwyt
14. Wsporniki
15. Instrukcja obsługi
16. Instrukcja „OGÓLNE NORMY BEZPIECZEŃSTWA”

RU

1. Основание
2. Главный выключатель
3. Двигатель
4. Труба
5. Стяжной хомут
6. Дефлектор
7. Всасывающий коллектор с турбиной
8. Барабан для закрепления мешков



9. Фильтрующий мешок
10. Мешок для сбора пыли
11. Фиксированные колеса
12. Крючок для подвешивания мешка
13. Рукоятка
14. Опоры
15. Руководство для пользователя
16. Руководство «ОБЩИЕ ПРАВИЛА ТЕХНИКИ БЕЗОПАСНОСТИ»

BG

1. Основа
2. Главен прекъсвач
3. Двигател
4. Тръба
5. Скоба за затваряне
6. Отвеждаща тръба
7. Колектор за аспирация с турбина
8. Барабан за фиксиране на чували



9. Филтрираща торба
10. Чувал за събиране на прах
11. Фиксирани колела
12. Кука за подпора на чувал
13. Дръжка
14. Подпори
15. Ръководство за употреба
16. Ръководство „ОБЩИ ПРАВИЛА ЗА БЕЗОПАСНОСТ“

HR

1. Postolje
2. Glavni prekidač
3. Motor
4. Cijev
5. Zaporna stezaljka
6. Transporter
7. Sakupljač usisanog materijala s turbinom
8. Bubanji za fiksiranje vrećice



9. Filtar vrećica
10. Vrećica za prašinu
11. Fiksni kotači
12. Kuka za potporu vrećice
13. Ručica
14. Držači
15. Priručnik za uporabu
16. Priručnik „OPĆE SIGURNOSNE MJERE”

SR

1. Postolje
2. Glavni prekidač
3. Motor
4. Cev
5. Obujmica
6. Transporter
7. Ulazni kolektor sa turbinom
8. Bubanj za pričvršćivanje vreća



9. Filterska vreća
10. Vreća za prašinu
11. Fiksirani točkovi
12. Kuka za podršku vreće
13. Ručka
14. Nosači
15. Priručnik za upotrebu
16. Priručnik "OPŠTE BEZBEDNOSNE ODREDBE"

EL

1. Βάση
2. Γενικός διακόπτης
3. Κινητήρας
4. Σωλήνας
5. Κολλάρο ασφάλισης
6. μεταφορέας
7. Συλλέκτης αναρρόφησης με τουρμπίνα
8. Τύμπανο στερέωσης σακούλας
9. Σακουλάκι φιλτραρίσματος

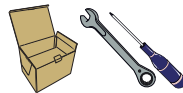

10. Σακουλάκι συλλογής σκόνης
11. Σταθεροί τροχοί)
12. Άγκιστρο στήριξης σακούλας
13. Χειρολαβή
14. Υποστηρίγματα
15. Εγχειρίδιο χρήσης
16. Εγχειρίδιο "ΓΕΝΙΚΟΙ ΚΑΝΟΝΙΣΜΟΙ ΑΣΦΑΛΕΙΑΣ"

LV

1. Pamatne
2. Galvenais slēdzis
3. Dzinējs
4. Caurule
5. Savilcējskava
6. Plūsmas kanāls
7. Ieplūdes kolektors ar turbīnu
8. Maisu stiprinājuma tamburs



9. Filtrējošais maiss
10. Putekļu savākšanas maiss
11. Nekustīgie riteņi
12. Maisa atbalsta aķis
13. Rokturis
14. Balsti
15. Eksploatācijas rokasgrāmata
16. Lapa „VISPĀRĒJIE DROŠĪBAS NOTEIKUMI”

LT

1. Korpusas
2. Bendrasis jungiklis
3. Variklis
4. Vamzdis
5. Uždarymo plokštelė
6. Konvejeris
7. Siurbimo kolektorius su turbina
8. Maišų tvirtinimo būgnas



9. Filtravimo maišas
10. Dulkių surinkimo maišas
11. Kreipiamieji rateliai (350 PLUS)
12. Fiksuotieji rateliai
13. Maišo atraminis kablys
14. Rankena
15. Atramos
16. Naudotojo vadovas
17. Vadovas „BENDROSIOS SAUGOS TAISYKLĖS“

RO

1. Bază
2. Întreprător general
3. Motor
4. Furtun
5. Clemă de fixare
6. Transportor
7. Colector de aspirație cu turbină
8. Tambur fixare saci



9. Sac filtrare
10. Sac colectare praf
11. Roți fixe
12. Cârlig susținere sac
13. Mâner
14. Suport
15. Manual de utilizare
16. Manual „NORME DE SIGURANȚĂ GENERALE”

SK

1. Podstavec
2. Hlavný vypínač
3. Motor
4. Rúra
5. Zaťahovací pásik
6. Dopravník
7. Sací kolektor s turbínou
8. Bubon na upevnenie vriec



9. Filtračné vrece
10. Zberné vrece prachu
11. Pevné kolieska
12. Nosný hák vreca
13. Rukoväť
14. Nosníky
15. Návod na používanie
16. Návod „VŠEOBECNÉ BEZPEČNOSTNÉ PREDPISY“

HU

1. Aljzat
2. Főkapcsoló
3. Motor
4. Csővezet
5. Zárópánt
6. Szállítóegység
7. Szívókollektor turbinával
8. Zsákrögzítő dob



9. Szűrőzsák
10. Porzsák
11. Rögzített kerekek
12. Zsáktartó akasztó
13. Fogantyú
14. Tartók
15. Felhasználói kézikönyv
16. „ÁLTALÁNOS BIZTONSÁGI ELŐÍRÁSOK” kézikönyv

ET

1. Alus
2. Peatoitelüliti
3. Mootor
4. Toru
5. Kinnitusriba
6. Konveier
7. Turbiiniga sissevõtukollektor
8. Kottide kinnitustrummel



9. Filterkott
10. Tolmukott
11. Fikseeritud rattad
12. Koti riputuskonks
13. Käepide
14. Toed
15. Kasutusjuhend
16. Juhend „ÜLDISED OHUTUSJUHISED”

CS

1. Základna
2. Hlavní vypínač
3. Motor
4. Trubka
5. Stahovací pásek
6. Dopravník
7. Sací kolektor s turbínou
8. Buben pro upevnění vaků



9. Filtrační vak
10. Sběrný vak prachu
11. Pevná kolečka
12. Nosný hák vaku
13. Rukojeť
14. Nosníky
15. Návod k použití
16. Návod „OBECNÉ BEZPEČNOSTNÍ POKYNY“

SL

1. Podstavek
2. Glavno stikalo
3. Motor
4. Cev
5. Cevna objemka
6. Vsesovalna napa
7. Polnilni zbiralnik s turbino
8. Kolut za pritrditev vrečke



9. Filtrirna vrečka
10. Vrečka za prah
11. Fiksna kolesca
12. Podporni kavelj za vrečko
13. Ročaj
14. Podpore
15. Navodila za uporabo
16. Navodil »TEMELJNI VARNOSTNI PREDPISI«

TR

1. Kaide
2. Ana şalter
3. Motor
4. Boru
5. Kapatma kelepçesi
6. Konveyör
7. Türbinli emiş kolektörü
8. Torba sabitleme tamburu



9. Filtreleme torbası
10. Toz toplama torbası
11. Sabit tekerlekler
12. Torba destekleme kancası
13. Tutma yeri
14. Dirsekler
15. Kullanma kılavuzu
16. “GÜVENLİKLE İLGİLİ GENEL KURALLAR” Kılavuzu

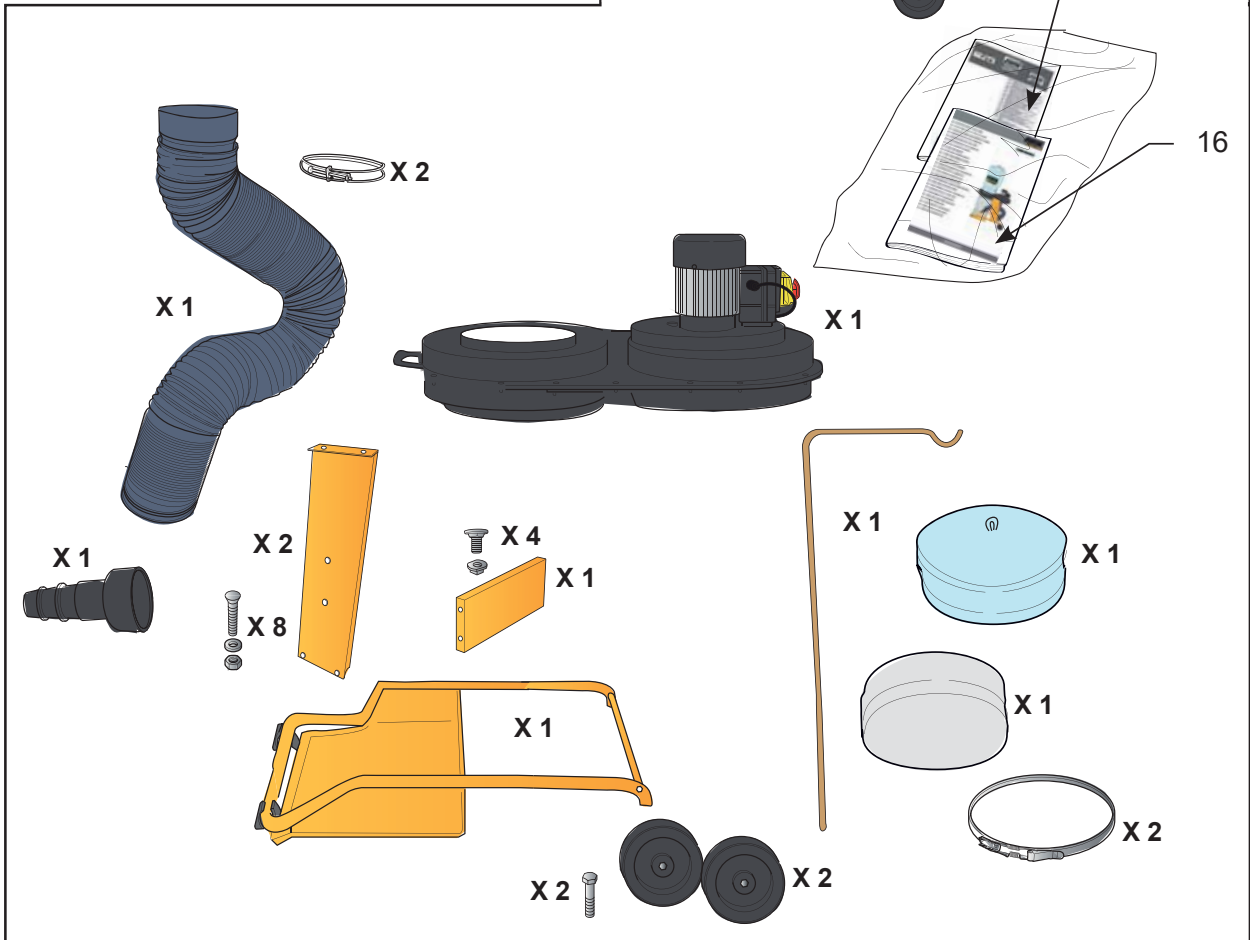
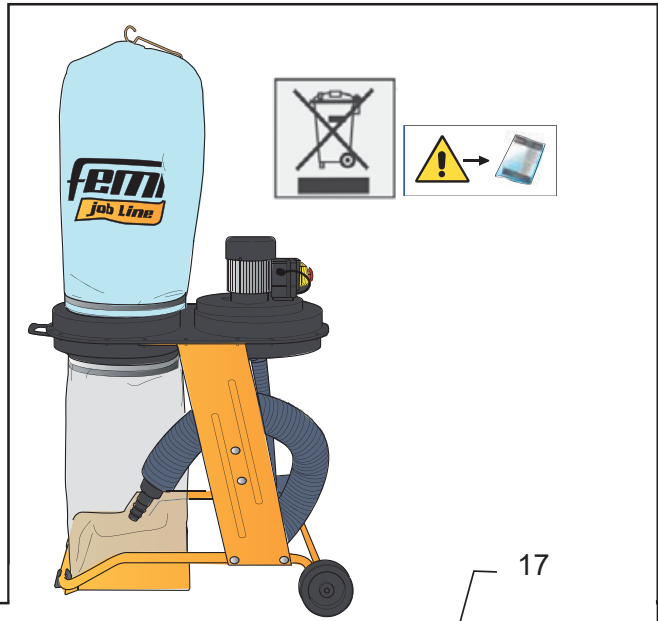
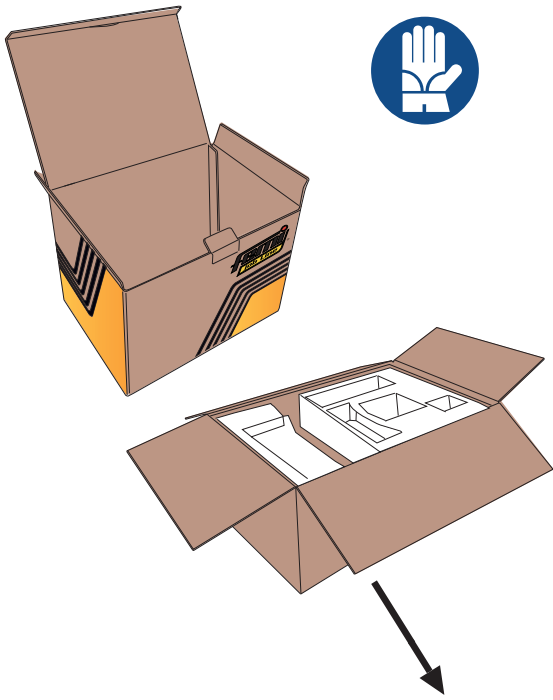

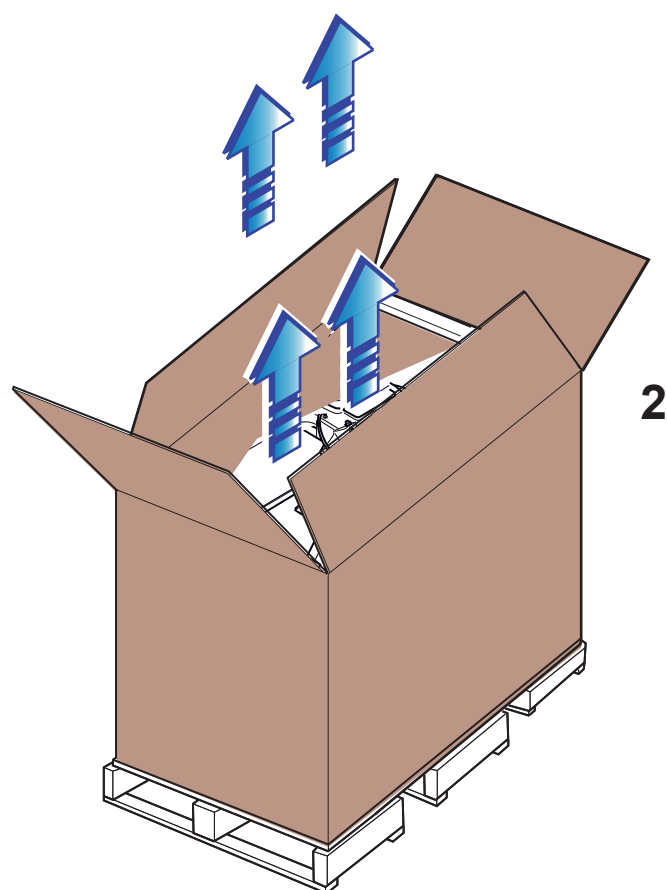
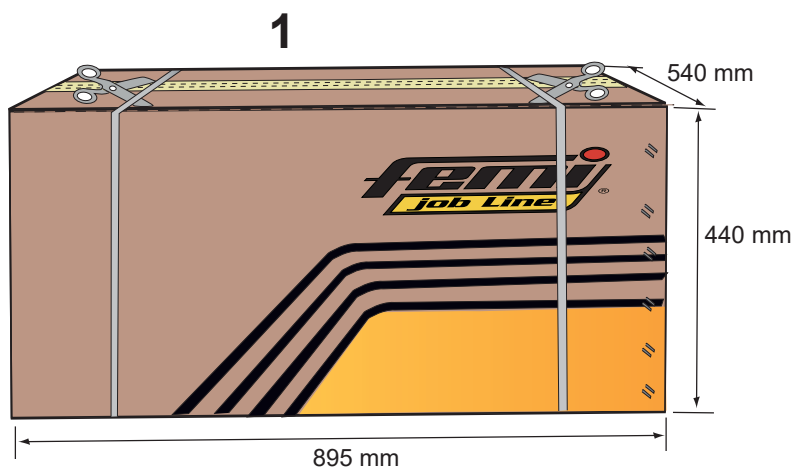

1

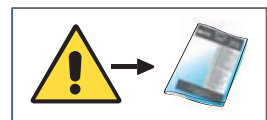
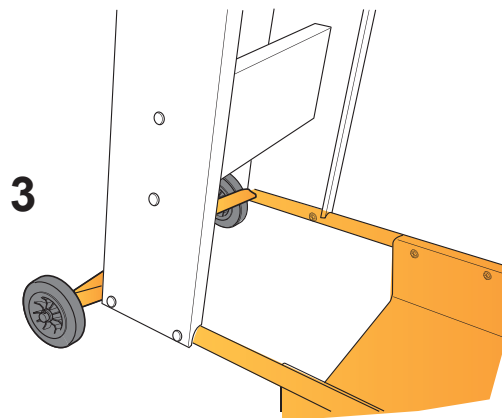
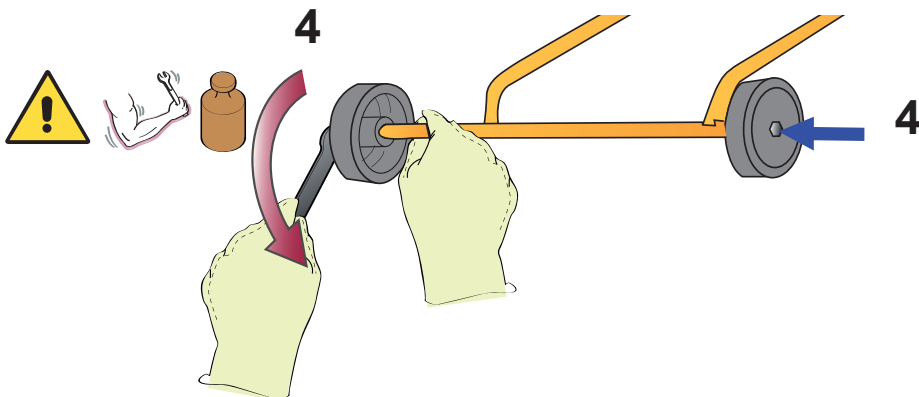
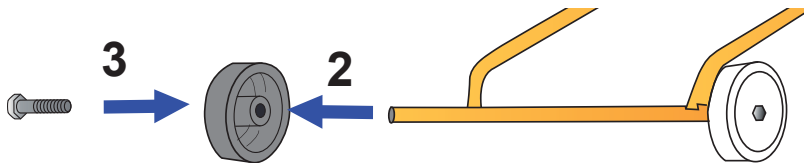
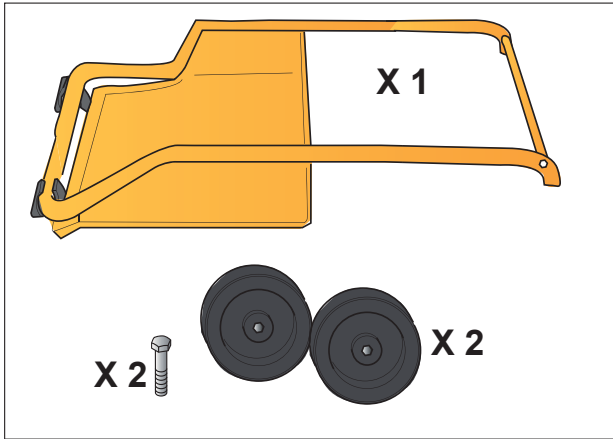

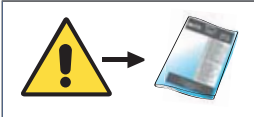
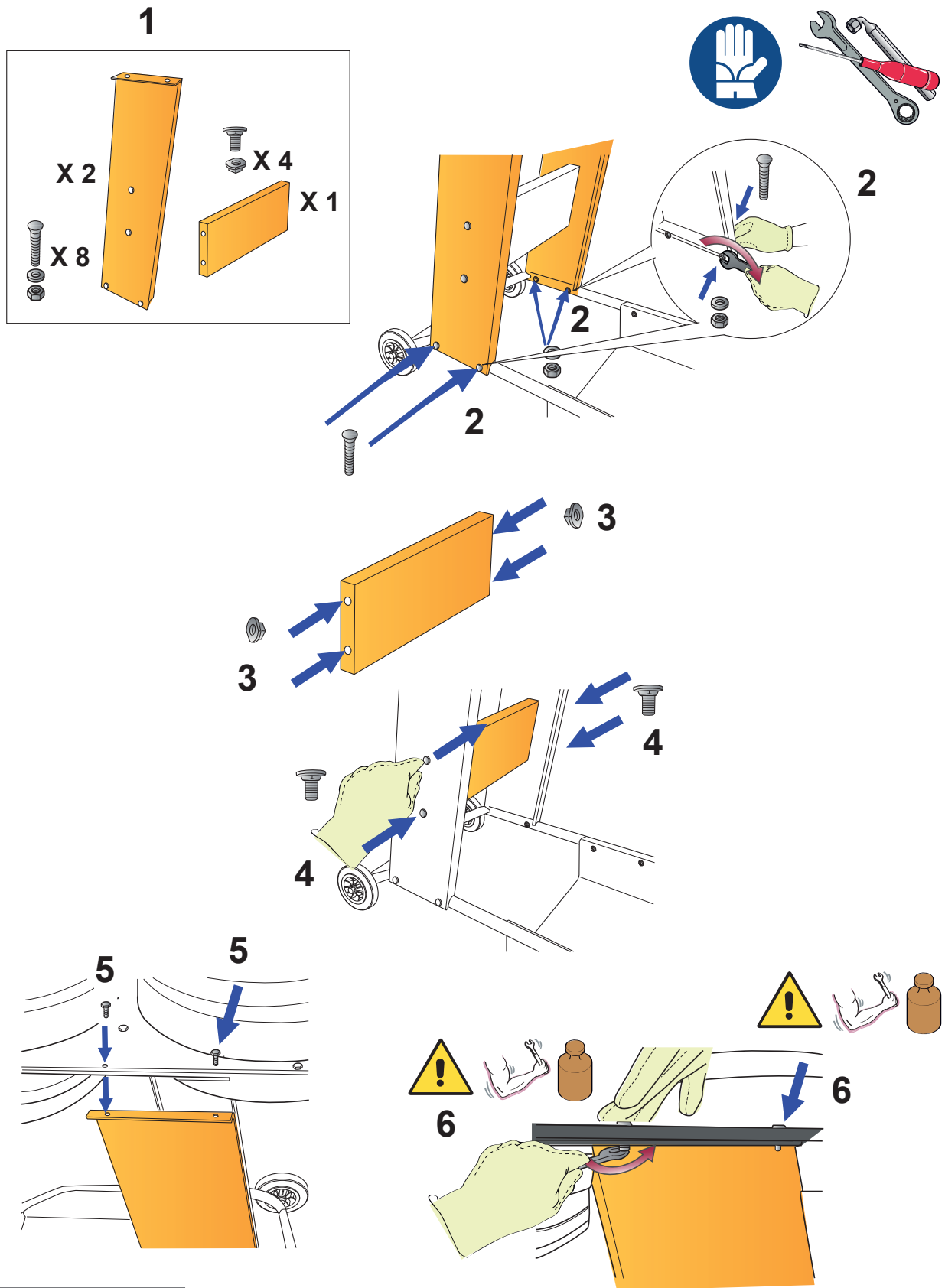

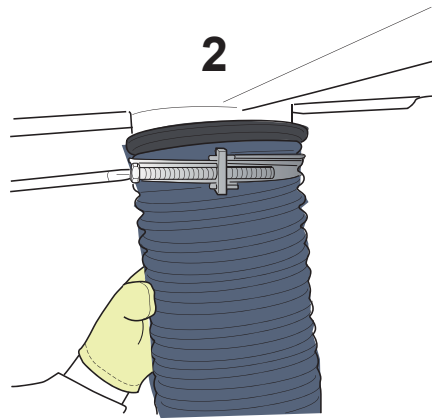
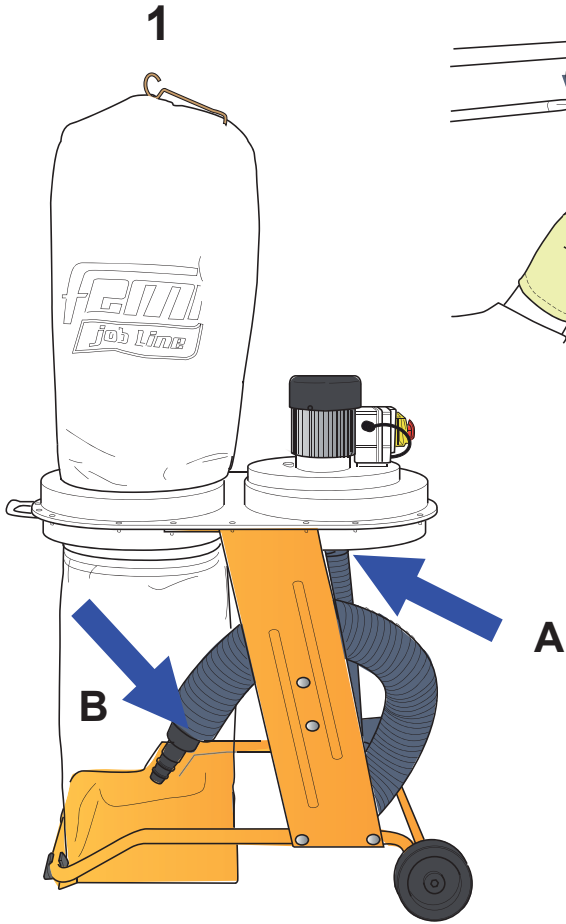

A

B

3

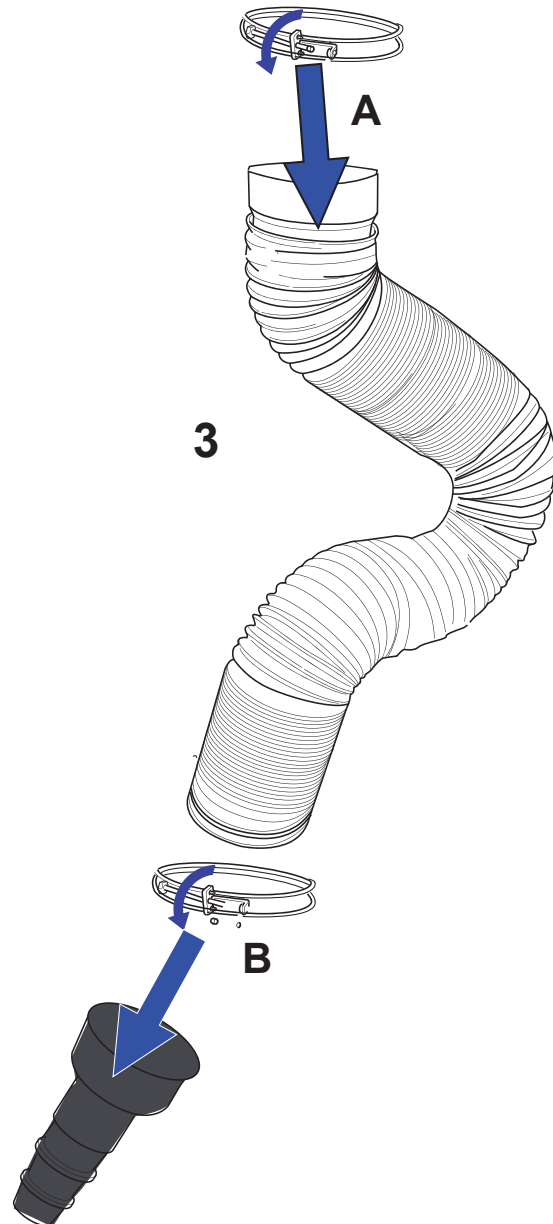

A

B

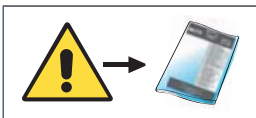

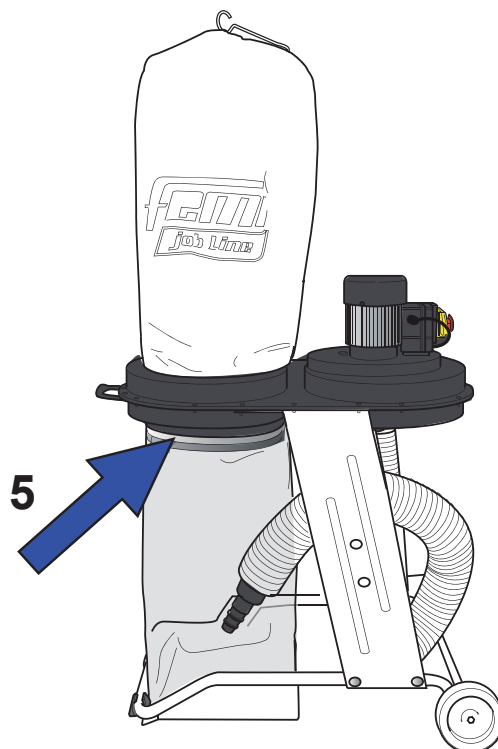
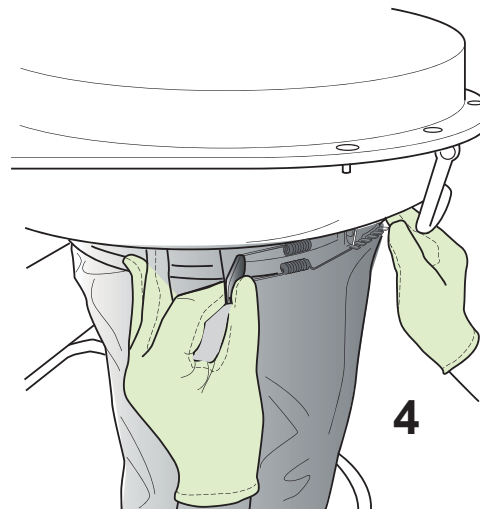
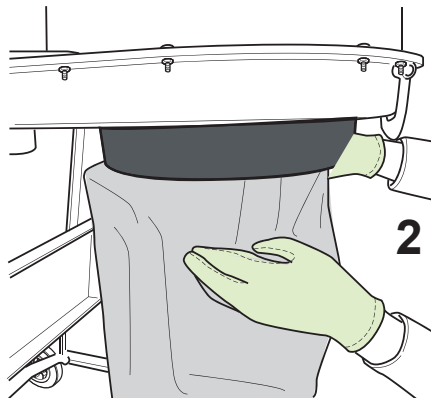
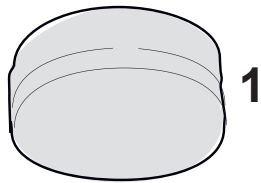

1

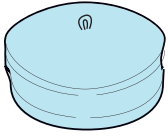

2

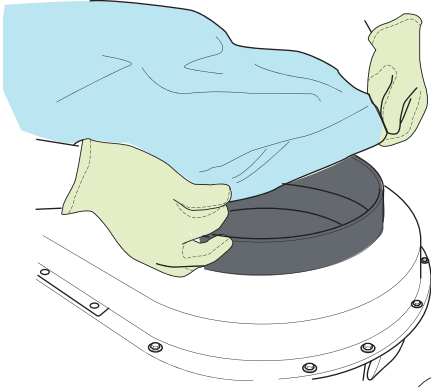

3



4

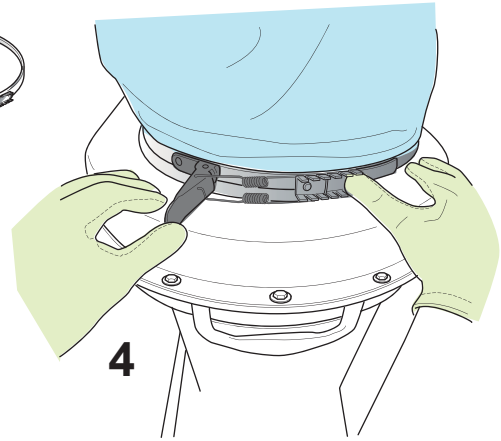

5

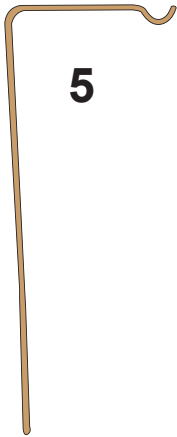

6

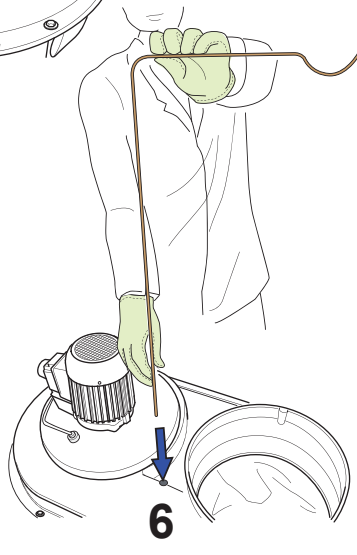

7

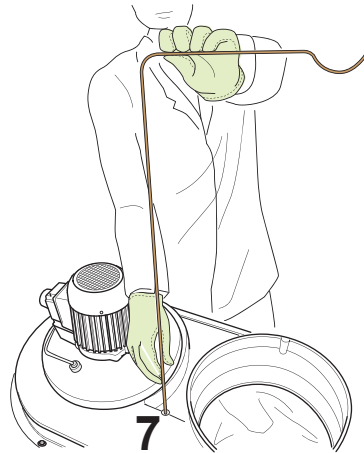

8

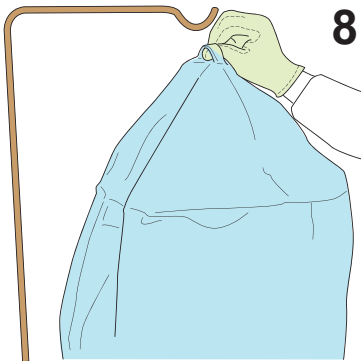

9

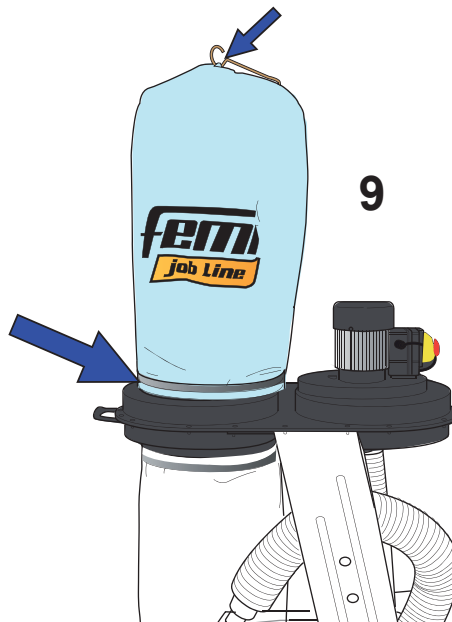



+ 20 Kg

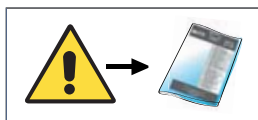
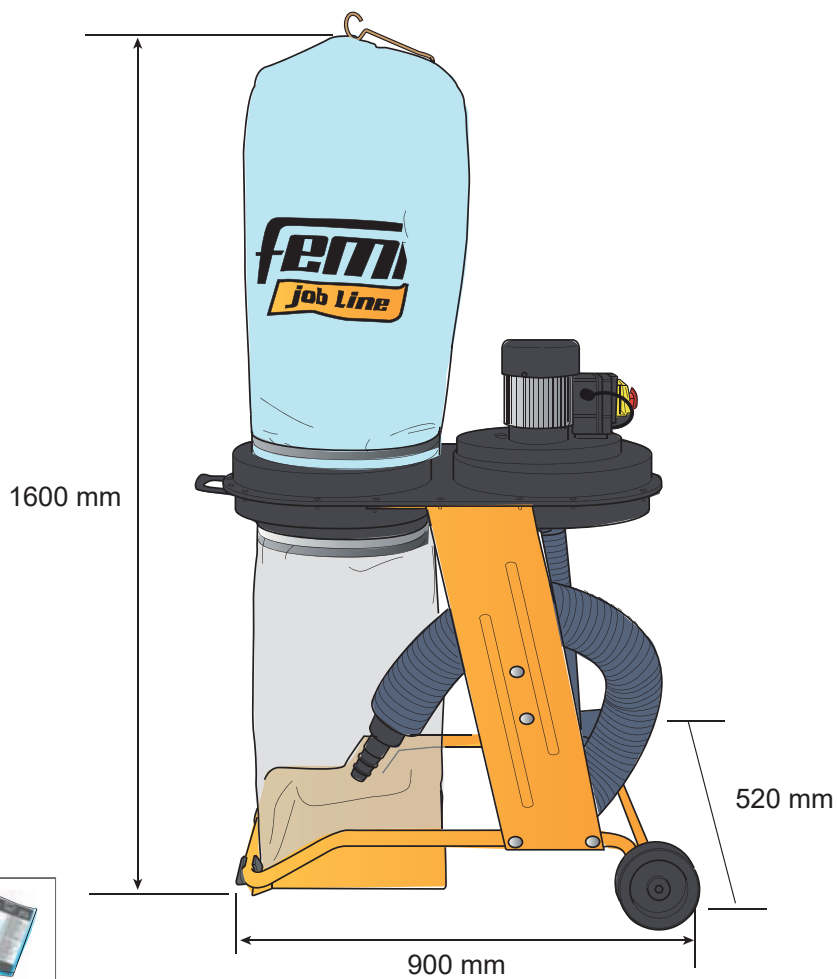
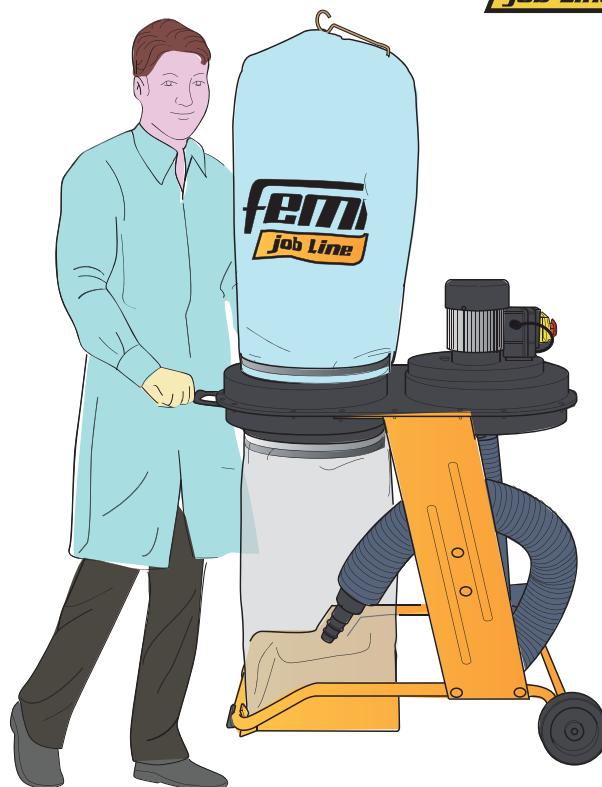

 	<p> IT Matricola/Anno di costruzione EN Serial number/Year of manufacture DE Seriennummer/Baujahr FR Matricule/ Année de construction ES N° de serie/Año de fabricación PT Número de série/Ano de fabrico NL Seriennummer en bouwjaar FI Sarjanumero/valmistusvuosi DA Seriennummer /Konstruktionsår SV Register och tillverkningsår NO Serienummer og byggeår PL Tabliczka znamionowa/Rok produkcji RU Заводской номер/год изготовления BG Фабричен номер и година на производство HR Reg. br./godina proizvodnje SR Serijski broj/Godina proizvodnje EL Αρ. Μητρώου/Έτος κατασκευής LV Sērijas numurs/Ražošanas gads LT Serijos numeris/pagaminimo metai RO Nr. serie/Anul de fabricație SK Výrobné číslo/Rok výroby HU Törzskönyvi szám/Gyártási év ET Seerianumber ja tootmisaasta CS Výrobní číslo a rok výroby SL Serijska številka/leto izdelave TR Seri numarası ve üretim yılı </p>
 	<p> IT Utilizzo dispositivi di protezione individuali EN Use personal protective equipment DE Benutzung persönlicher Schutzausrüstungen FR Utilisation de dispositifs de protection individuelle ES Uso de equipos de protección individual PT Utilização de equipamentos de proteção individual NL Gebruik persoonlijke bescherming FI Henkilösuojainten käyttö DA Brug af personlige værnemidler SV Användning av personlig skyddsutrustning NO Bruk av personlig verneutstyr PL Wykorzystanie środków ochrony indywidualnej RU Использование средств индивидуальной защиты BG Използване на лични предпазни средства HR Uporaba osobne zaštitne opreme SR Korišćenje ličnih zaštitnih sredstava EL Χρήση μέσων ατομικής προστασίας LV Individuālo aizsardzības līdzekļu lietošana LT Asmeninių apsaugos priemonių naudojimas RO Utilizarea echipamentelor de protecție individuală SK Použitie osobných ochranných pracovných prostriedkov HU Egyéni biztonsági felszerelés használat ET Isikukaitsevahendite kasutamine CS Použití osobních ochranných pomůcek SL Uporaba osebne varovalne opreme TR Kişisel koruyucu ekipman kullanımı </p>

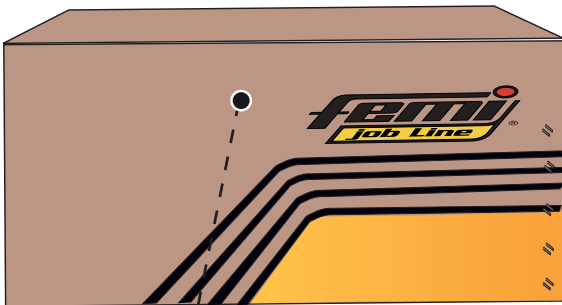

S/N: N\NLLLLL AAAA\N\NNNL XXXX



Art..... Cod.
 V Hz n₀ min⁻¹ 2.850 kg ...
 W A 7.7 IP ...
 FEMI (Bo) Italia
 Castel Guelfo
 Via del Lavoro 4



IT Indicazione caratteristiche e dati motore **EN** Indication of motor characteristics and motor data
DE Angabe der Motoreigenschaften und -daten **FR** Indication des caractéristiques et des données du moteur
ES Características y datos del motor **PT** Indicação das características e dados do motor **NL** Eigenschappen en gegevens motor **FI** Moottorin tietoja ja ominaisuudet **DA** Angivelse motorens egenskaber og data **SV** Egenskaper och data för motor **NO** Beskrivelse motorens egenskaper og data **PL** Charakterystyka i dane techniczne silnika **RU** Характеристики и данные двигателя **BG** Посочване на характеристиките и данни за двигателя **HR** Značajke i podaci o motoru **SR** Označavanje karakteristika i podaci o motoru **EL** Υπόδειξη χαρακτηριστικών και στοιχείων κινητήρα **LV** Dzinēja raksturlielumi un dati **LT** Savybių išvardijimas ir variklio duomenys **RO** Indicarea caracteristicilor și a datelor motorului **SK** Indikácia vlastností a údajov o motore **HU** Motor jellemzői és adatai **ET** Mootori omadused ja andmed **CS** Indikace vlastností a údajů o motoru **SL** Značilnosti in podatki motorja **TR** Motorunun özellikleri ve verileri



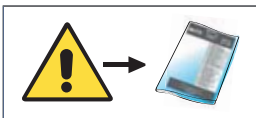
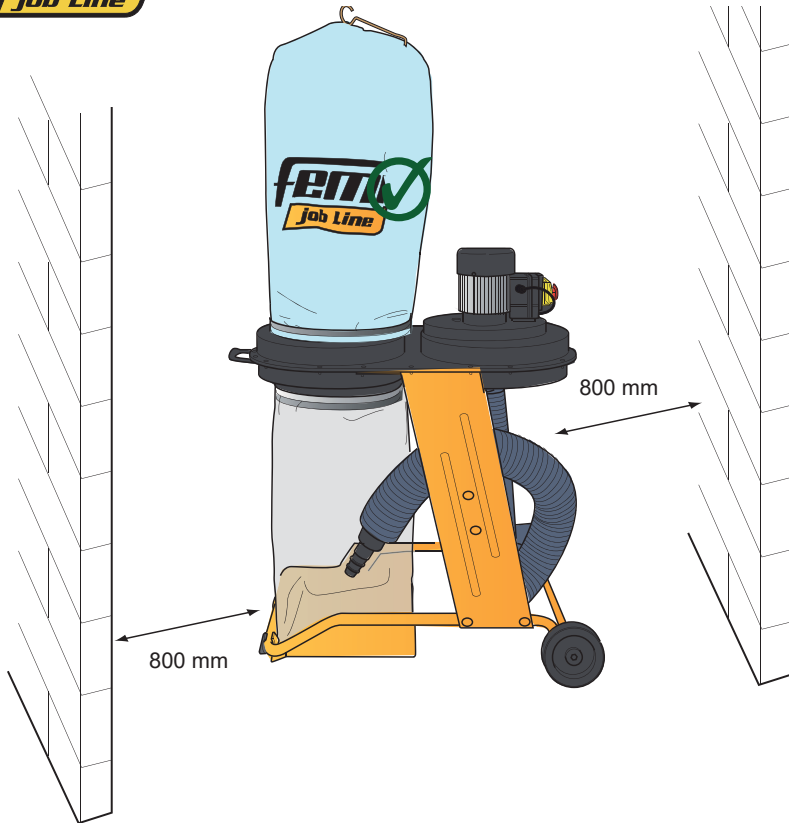

IT UTILIZZO

USO CONSENTITO - L'aspiratore è stato progettato per essere collegato ad un tubo flessibile per l'aspirazione di trucioli e polveri.

L'aspiratore può essere collegato a macchine destinate alla lavorazione del legno come segatrici e troncatrici.

L'aspiratore è stato concepito per l'uso domestico.

USO NON CONSENTITO - È vietato:

- utilizzare l'aspiratore in ambienti non domestici
- aspirare materiali a base ferrosa;
- aspirare materiali organici e/o alimentari;
- aspirare materiali che possono, per effetto del taglio, emettere sostanze nocive.

 L'aspiratore non è adatto all'uso in ambiente con atmosfera potenzialmente esplosiva.

INFORMAZIONI RELATIVE A RUMOROSITÀ - I valori indicati per il rumore sono livelli di emissione e non necessariamente livelli di lavoro sicuro. Mentre vi è una correlazione tra livelli di emissione e livelli di esposizione, questa non può essere usata affidabilmente per determinare se siano richieste o no ulteriori precauzioni. I fattori che influenzano il reale livello di esposizione del lavoratore includono la durata dell'esposizione, le caratteristiche dell'ambiente, altre sorgenti di rumore, per esempio il numero di macchine e altre lavorazioni adiacenti. Inoltre i livelli di esposizione possono variare da un Paese a Paese. Queste informazioni mettono comunque in grado l'utilizzatore della macchina di fare la miglior valutazione dei pericoli e dei rischi.

 È opportuno l'uso dei mezzi personali di protezione dell'udito, come cuffie o inserti auricolari.

INFORMAZIONI SULLA COMPATIBILITÀ ELETTRROMAGNETICA - Le emissioni elettromagnetiche della macchina non superano i limiti definiti dalle norme per le condizioni di impiego previste.

 Verificare che nell'impianto di alimentazione sia presente una protezione magnetotermica atta a salvaguardare tutti i conduttori dai corto circuiti e dai sovraccarichi.

IT MANUTENZIONE

PULIZIA

 **PRIMA DI ESEGUIRE QUALSIASI INTERVENTO DI MANUTENZIONE E PULIZIA, FERMARE LA MACCHINA E FARLA RAFFREDDARE.**

-  • Indossare i guanti di protezione.
- Indossare la protezione idonee per le vie respiratorie.

Quando necessario:

1. rimuovere con un aspiratore o con un pennello i trucioli residui di lavorazione intervenendo nella zona di taglio e sui piani di appoggio.
2. Smontare e pulire il filtro dell'aspiratore battendolo.

Ogni giorno:

1. rimuovere con un aspiratore o con un pennello i residui di lavorazione e le polveri dall'aspiratore, compreso il motore e il cavo di alimentazione.
2. Tenere sempre pulita la zona circostante la macchina, compresa la pavimentazione.

Una volta alla settimana:

scollare il filtro o la condotta di scarico e pulire accuratamente l'aspiratore.

IT VERIFICHE

Ogni giorno:

1. Verificare l'integrità del cavo di alimentazione.
2. Verificare le integrità delle protezioni.

EN USE

PERMITTED USE - The dust collector has been designed for connection to a flexible hose for sucking up shavings and dust.

The dust collector can be connected to woodworking machines such as bandsaws and mitre saws.

The dust collector has been designed for household use.

UNINTENDED USE - IT is forbidden to:

- use the dust collector outside household environments
- pick up ferrous materials;
- pick up organic materials and/or food stuffs;
- pick up materials which may release toxic substances during the cutting process.

This dust collector is not suitable for use in potentially explosive atmospheres.

INFORMATION CONCERNING NOISE - The noise values indicated are emission levels and not necessarily safe operating levels. While there is a correlation between emission levels and exposure levels, this cannot reliably be used to determine whether or not further safety precautions are needed. Factors which influence the real level of a worker's exposure include the duration of exposure, the characteristics of the working environment, other sources of noise, for example the number of machines or operations being carried out in the near vicinity. Furthermore, levels of safe exposure may be fixed differently from one country to another. This information does however help the machine user to better assess the hazards and risks.

It is advisable to use suitable hearing protection such as earmuffs or ear plugs.

INFORMATION ON ELECTROMAGNETIC COMPATIBILITY - Electromagnetic emissions from the machine do not exceed the limits defined by the relative standards for the envisaged conditions of use.

Check that the power supply system is equipped with a thermomagnetic circuit breaker to protect all conductors from short circuit and overloads.

EN MAINTENANCE CLEANING

BEFORE PERFORMING ANY MAINTENANCE AND CLEANING WORK, STOP THE MACHINE AND LET IT COOL DOWN.

-
- Wear protective gloves.
 - Wear suitable airway protection PPE.

When necessary:

1. Remove any shavings or work residues from around the cutting zone and the work surfaces using a small brush or vacuum cleaner.
2. Disassemble the dust extractor filter and clean by tapping it.

Every day:

1. Remove any work residues and dust from the dust collector, including the motor and power cable, using a small brush or vacuum cleaner.
2. Always keep the work area around the machine, including the floor, clean and tidy.

Once a week:

Disconnect the exhaust filter or conduit and clean thoroughly with a vacuum cleaner.

EN CHECKS

Every day:

1. Check that the power cable is intact.
2. Check that all guards are intact.

DE VERWENDUNG

ZULÄSSIGE VERWENDUNG - Die Absaugvorrichtung ist zum Anschluss an einen Schlauch für die Absaugung von Späne und Staub ausgelegt.

Die Absaugvorrichtung kann an Maschinen für die Holzbearbeitung wie Sägemaschinen und Kapp- und Gehrungssägen angeschlossen werden. Die Absaugvorrichtung ist für den Hausgebrauch vorgesehen.

UNZULÄSSIGE VERWENDUNG - ES ist verboten:

- die Absaugvorrichtung nicht in häuslichen Bereichen einzusetzen
- Materialien auf Eisenbasis zu saugen;
- organische Werkstoffe und Lebensmittel zu saugen;
- Materialien zu saugen, bei denen durch das Schneiden gesundheitsschädliche Stoffe freigesetzt werden können.

Die Absaugvorrichtung ist nicht für die Verwendung in Umgebungen mit explosionsfähiger Atmosphäre geeignet.

INFORMATIONEN ZUM GERÄUSCHPEGEL - Die angegebenen Emissionspegel sind nicht unbedingt als sichere Arbeitspegel zu betrachten. Es besteht zwar eine Korrelation zwischen Emissionspegeln und Expositionspegeln, doch kann diese nicht dazu herangezogen werden, um zuverlässig zu bestimmen, ob weitere Sicherheitsvorkehrungen erforderlich sind. Faktoren, welche die tatsächliche Exposition des Arbeitnehmers beeinflussen, sind die Dauer der Exposition, die Eigenschaften der Arbeitsumgebung und weitere Geräuschquellen (in der näheren Umgebung befindliche andere Maschinen oder ablaufende Arbeitsprozesse). Darüber hinaus können die zulässigen Expositionspegel von Land zu Land verschieden sein. Die vorliegenden Informationen versetzen den Betreiber der Maschine jedoch in jedem Fall in die Lage, die Gefahren und Risiken am besten zu beurteilen.

Es ist ratsam, einen Gehörschutz wie Gehörschutzkapseln oder -Stöpsel zu tragen.

INFORMATIONEN ZUR ELEKTROMAGNETISCHEN VERTRÄGLICHKEIT - Die elektromagnetischen Emissionen der Maschine überschreiten nicht die für die vorgesehenen Einsatzbedingungen von den Normen festgelegten Grenzwerte.

Sicherstellen, dass das Stromnetz über einen LS-Schalter zum Schutz aller Leiter gegen Kurzschluss und Überlast verfügt.

DE WARTUNG **REINIGUNG**

VOR AUSFÜHRUNG IRGEND EINES WARTUNGS- UND REINIGUNGSEINGRIFFS MUSS DIE MASCHINE ZUM AUSKÜHLEN GESTOPPT WERDEN.

- Schutzhandschuhe tragen.
- Geeigneten Atemschutz tragen.

Bei Bedarf:

1. Den Schneidbereich und die Auflagefläche mit einem Staubsauger oder einem Pinsel von Sägespänen säubern.
2. Den Filter der Absaugvorrichtung ausbauen und durch Klopfen reinigen.

Täglich:

1. Die Absaugvorrichtung einschließlich Motor und Stromkabel mit einem Staubsauger oder einem Pinsel von Bearbeitungsrückständen säubern.
2. Das Umfeld der Maschine einschließlich Boden stets sauber halten.

Wöchentlich:

Den Filter bzw. die Absaugleitung lösen und die Absaugvorrichtung gründlich reinigen.

DE KONTROLLEN

Täglich:

1. Sicherstellen, dass das Netzkabel intakt ist.
2. Sicherstellen, dass die Schutzeinrichtungen intakt sind.

USAGE AUTORISÉ - L'aspirateur a été conçu pour être raccordé à un tuyau flexible pour l'aspiration de copeaux et poussières.
L'aspirateur peut être raccordé à des machines destinées au façonnage du bois, telles que scies et tronçonneuses.
L'aspirateur a été conçu pour l'usage domestique.

USAGE NON AUTORISÉ - IL EST interdit de :

- utiliser l'aspirateur dans des environnements non domestiques ;
- aspirer des matériaux ferreux ;
- aspirer des matériaux organiques et/ou alimentaires ;
- aspirer des matériaux pouvant, par effet de la coupe, émettre des substances nocives.

L'aspirateur n'est pas indiqué à être utilisé dans un milieu avec atmosphère potentiellement explosive.

INFORMATIONS RELATIVES AU NIVEAU DE BRUIT - Les valeurs indiquées pour le bruit sont des niveaux d'émission et non pas nécessairement des niveaux de travail en sécurité. Il existe une corrélation entre les niveaux d'émission et les niveaux d'exposition, mais cette corrélation ne peut être utilisée de manière fiable pour déterminer si d'autres précautions sont requises ou moins. Des facteurs ayant une influence potentielle sur le niveau d'émission sonore sur le lieu de travail incluent la durée de travail, d'autres sources de bruit (ex : le nombre de machines en fonctionnement, autres opérations bruyantes effectuées en même temps). En outre les niveaux d'exposition peuvent varier d'un Pays à l'autre. Ces informations permettent toutefois à l'utilisateur de la machine de faire la meilleure évaluation possible des dangers et des risques.

Il est conseillé d'utiliser des dispositifs individuels de protection de l'ouïe, tels que casques ou tampons auriculaires.

INFORMATIONS SUR LA COMPATIBILITÉ ÉLECTROMAGNÉTIQUE - Les émissions électromagnétiques de la machine ne dépassent pas les limites définies par les normes pour les conditions d'usage prévues.

Vérifier que dans l'installation d'alimentation soit présente une protection magnétothermique en mesure de sauvegarder tous les conducteurs contre les courts-circuits et les surcharges.

FR ENTRETIEN**NETTOYAGE**

AVANT D'EFFECTUER TOUTE INTERVENTION D'ENTRETIEN ET NETTOYAGE, IL EST NÉCESSAIRE D'ARRÊTER LA MACHINE ET DE LA LAISSER REFROIDIR.

- Porter des gants de protection.
- Porter les protections appropriées pour les voies respiratoires.

Au besoin :

1. éliminer, à l'aide d'un aspirateur ou d'un pinceau les copeaux d'usinage en intervenant dans la zone de coupe et sur les plans d'appui.
2. Déposer et nettoyer le filtre de l'aspirateur en le battant.

Tous les jours :

1. éliminer à l'aide d'un aspirateur ou d'un pinceau les résidus d'usinage et les poussières de l'aspirateur, y compris du câble d'alimentation.
2. Maintenir toujours propre la zone environnant la machine, y compris le sol.

Une fois par semaine :

déposer le filtre ou la conduite d'évacuation et nettoyer soigneusement l'aspirateur.

FR CONTRÔLES

Tous les jours :

1. Vérifier l'intégrité du câble d'alimentation.
2. Vérifier l'intégrité des protections.

ES USO

USO PERMITIDO - El aspirador se ha diseñado para su conexión a un tubo flexible con objeto de aspirar virutas y polvos.

El aspirador se puede conectar a máquinas para el mecanizado de la madera como, por ejemplo, sierras y tronzadoras.

El aspirador se ha diseñado para su uso doméstico.

USO NO PERMITIDO - SE prohíbe:

- utilizar el aspirador en entornos no domésticos;
- aspirar materiales que contengan hierro;
- aspirar materiales orgánicos y/o alimentarios;
- aspirar materiales que puedan generar sustancias nocivas durante el corte.

El aspirador no es apto para el uso en ambientes con atmósfera potencialmente explosiva.

INFORMACIÓN SOBRE EL NIVEL DE RUIDO - Los valores indicados se refieren al nivel de emisión y no se corresponden necesariamente con los niveles de trabajo seguro. La eventual correlación entre los niveles de emisión y los niveles de exposición no debe utilizarse para determinar con precisión la necesidad de aplicar otras medidas de precaución. Entre los factores que influyen en el nivel real de exposición del trabajador se incluyen el tiempo de exposición, las características del ambiente y la presencia de otras fuentes de ruido como, por ejemplo, el número de máquinas y ciclos de producción cercanos. Asimismo, los niveles de exposición pueden variar en función del país. Esta información permite al usuario de la máquina evaluar los peligros y los riesgos asociados a la exposición al ruido.

Se recomienda utilizar equipos de protección individual para el oído, por ejemplo, auriculares o tapones antirruído.

INFORMACIÓN SOBRE COMPATIBILIDAD ELECTROMAGNÉTICA - Las emisiones electromagnéticas de la máquina no superan los límites impuestos por las normas en las condiciones de uso previstas.

Asegúrese de que el sistema de alimentación disponga de una protección magnetotérmica adecuada para proteger todos los conductores contra los cortocircuitos y las sobrecargas.

ES MANTENIMIENTO

LIMPIEZA

ANTES DE INICIAR CUALQUIER TIPO DE OPERACIÓN DE MANTENIMIENTO Y LIMPIEZA, PARAR LA MÁQUINA Y DEJAR QUE SE ENFRÍE.

- Utilice guantes de protección.
- Utilice los equipos adecuados de protección individual para las vías respiratorias.

Cuando sea necesario:

1. Elimine las virutas y residuos de elaboración que se acumulan en la zona de corte y las mesas de apoyo con un aspirador o un pincel.
2. Desmunte y sacuda el filtro del aspirador para limpiarlo.

Todos los días:

1. Elimine los residuos de elaboración y el polvo que se acumulan en el aspirador, en el motor y en el cable de alimentación con un aspirador o un pincel.
2. Mantenga siempre limpia la zona que rodea la máquina y el suelo.

Una vez a la semana:

desconecte el filtro o el conducto de evacuación y limpie el aspirador a fondo.

ES CONTROLES

Todos los días:

1. Controle la integridad del cable de alimentación.
2. Controle la integridad de las protecciones.

PT UTILIZAÇÃO 

USO PERMITIDO - O aspirador foi concebido para ser ligado a um tubo flexível para a aspiração de aparas e pós.

O aspirador pode ser ligado a máquinas destinadas ao processo da madeira, tais como serras e serrotes.

O aspirador foi concebido para utilização doméstica.

USO NÃO PERMITIDO - É proibido:

- utilizar o aspirador em ambientes não domésticos;
- aspirar materiais ferrosos;
- aspirar materiais orgânicos e/ou alimentares;
- aspirar materiais que podem emitir substâncias nocivas pelo efeito do corte.

 O aspirador não é adequado ao uso em ambientes com atmosfera potencialmente explosiva.

INFORMAÇÕES RELATIVAS AO RUÍDO - Os valores indicados para o ruído são níveis de emissão e não necessariamente níveis de trabalho seguro. Embora exista uma relação entre níveis de emissão e níveis de exposição, esta não pode ser usada de forma fiável para determinar se outras precauções são ou não são necessárias. Os fatores que afetam o nível de nível de exposição do trabalhador incluem a duração da exposição, as características do ambiente, outras fontes de ruído, tais como, por exemplo, o número de máquinas e outros processos adjacentes. Para além disso, os níveis de exposição podem variar nos vários países. De qualquer maneira, estas informações permitem ao utilizador da máquina fazer uma melhor avaliação dos perigos e dos riscos.

 É recomendável o uso de equipamentos de proteção individual do ouvido, tais como tampões ou protetores auriculares.

INFORMAÇÕES SOBRE A COMPATIBILIDADE ELETROMAGNÉTICA - As emissões eletromagnéticas da máquina não ultrapassam os limites definidos pelas normas para as condições de utilização previstas.

 Verifique se na instalação de alimentação está presente uma proteção magnetotérmica destinada a proteger todos os condutores de curtos-circuitos e sobrecargas.

PT MANUTENÇÃO 

LIMPEZA 

 **ANTES DE EXECUTAR QUALQUER OPERAÇÃO DE MANUTENÇÃO E LIMPEZA, DESLIGUE A MÁQUINA E DEIXE-A ARREFECER.**

-  • Use luvas de proteção.
- Use a proteção adequada para as vias respiratórias.

Quando necessário:

1. remova com um aspirador ou com um pincel as aparas de processo intervindo na zona de corte e nas superfícies de apoio.
2. Desmonte e limpe o filtro do aspirador batendo nele.

Todos os dias:

1. remova com um aspirador de pó ou com um pincel os resíduos de processo e o pó do aspirador, incluindo o motor e o cabo de alimentação.
2. Mantenha sempre limpa a zona à volta da máquina, incluindo a pavimentação.

Uma vez por semana:

desligue o filtro ou a conduta de descarga e limpe bem o aspirador.

PT VERIFICAÇÕES 

Todos os dias:

1. Verifique a integridade do cabo de alimentação.
2. Verifique a integridade das proteções.

NL GEBRUIK

TOEGESTAAN GEBRUIK - De afzuiger is ontworpen om te worden aangesloten op een slang voor de afzuiging van spanen en stof.

De afzuiger kan worden aangesloten op voor de bewerking van hout bestemde machines, zoals

zaagmachines en afkortzagen.

De afzuiger is bedoeld voor huishoudelijk gebruik.

NIET TOEGESTAAN GEBRUIK - HET VOLGENDE IS verboden:

- het gebruik van de afzuiger in niet-huishoudelijke omgevingen
- het afzuigen van ijzerhoudend materiaal;
- het afzuigen van organische materialen en/of voedingsmiddelen;
- het afzuigen van materialen die als gevolg van de bewerking schadelijke stoffen kunnen afscheiden.

De afzuiger is niet geschikt voor gebruik in een omgeving met mogelijk explosiegevaar.

INFORMATIE MET BETREKKING TOT HET LAWAAI - De waarden die aangegeven worden voor het lawaai zijn emissiewaarden en niet noodzakelijkerwijs de veilige werkniveaus. Hoewel er een correlatie is tussen de emissieniveaus en de blootstellingsniveaus, zijn deze niet betrouwbaar genoeg om vast te stellen of er verdere voorzorgsmaatregelen nodig zijn. De factoren die het werkelijke blootstellingsniveau voor de operator beïnvloeden, omvatten de duur van de blootstelling, de kenmerken van de omgeving, andere bronnen van geluid, bijvoorbeeld het aantal machines en andere naastgelegen werkzaamheden. De toegestane geluidsniveaus kunnen bovendien wijzigen van land tot land. Deze informatie stelt dus de gebruiker van de machine in staat de gevaren en risico's beter in kaart te brengen.

Gebruik persoonlijke beschermingsmiddelen om het gehoor te beschermen, zoals oorkappen of oordoppen.

INFORMATIE MET BETREKKING TOT DE ELEKTROMAGNETISCHE COMPATIBILITEIT - De elektromagnetische emissies van de machine blijven onder de door de normen vastgelegde limieten voor de voorziene gebruiksomstandigheden.

Controleer of er in de voedingsinstallatie een magnetothermische bescherming aanwezig is om alle geleiders te beschermen tegen kortsluiting en overbelasting

NL ONDERHOUD **REINIGING**

ALVORENS ONDERHOUDS- EN REINIGINGSWERKZAAMHEDEN UIT TE VOEREN, DE MACHINE EERST STOPPEN EN AF LATEN KOELEN.

- Draag beschermende handschoenen.
- Gebruik een geschikte bescherming voor de ademhalingswegen.

Wanneer nodig:

1. verwijder met een stofzuiger of een kwast het zaagsel uit de zaagzone en van de steunvlakken.
2. Demonteer en reinig het filter van de afzuiger door het uit te kloppen.

Iedere dag:

1. verwijder met een stofzuiger of een kwast de bewerkingsresten en het stof van de afzuiger, inclusief de motor en de voedingskabel.
2. Houd de zone rond de machine en de vloer altijd schoon.

Een keer per week:

maak het filter of de afvoerleiding los en maak de afzuiger zorgvuldig schoon.

NL CONTROLES

Iedere dag:

1. Controleer of de voedingskabel intact is.
2. Controleer of de beschermingen intact zijn.

SALLITTU KÄYTTÖ - Imuri on suunniteltu liitettäväksi letkuun lastujen ja pölyjen imemistä varten.

Imuri voidaan liittää puuntyöstökoneisiin, kuten sahoihin ja katkaisusahoihin.

Imuri on suunniteltu kotitalouskäyttöön.

EI-SALLITTU KÄYTTÖ - ON kielletty:

- imurin käyttö muualla kuin kotitalouksissa;
- rautapohjaisten materiaalien imu;
- orgaanisten ja/tai elintarvikkeisiin liittyvien materiaalien imu;
- sellaisten materiaalien imu, jotka voivat päästää haitallisia ainesosia leikkauksen seurauksena.



Imuri ei sovellu käytettäväksi mahdollisesti räjähdysalttiissa ympäristössä.

MELUA KOSKEVAT TIEDOT - Melusta annetut arvot ovat päästötasoja, eivätkä välttämättä turvallisen työn tasoja. Päästö- ja altistumistasot korreloivat keskenään, mutta korrelaation perusteella ei kuitenkaan voida luotettavasti määrittää, tarvitaanko lisävarotoimenpiteitä. Työntekijän altistumisen todelliseen tasoon vaikuttaviin seikkoihin kuuluvat altistumisen kesto, ympäristön ominaisuudet, melulähteet, esimerkiksi koneiden lukumäärä ja muut vierellä olevat työstöt. Nämä altistumistasot voivat vaihdella maakohtaisesti. Näiden tietojen ansiosta koneen käyttäjä voi arvioida vaarat ja riskit paremmin.



Kannattaa käyttää kuulosuojaimia, kuten kuulokkeita tai korvatulppia.

SÄHKÖMAGNEETTISEN YHTEENSOPIVUUDEN TIEDOT - Koneen sähkömagneettiset päästöt eivät ylitä tarkoitetun käytön olosuhteita koskevissa standardeissa määritettyjä arvoja.



Tarkista, että virtaverkossa on magneettinen vikavirtasuojaja, joka suojelee kaikkia johtimia oikosuluilta ja ylikuormituksilta.

FI**HUOLTO****PUHDISTUS**

PYSÄTÄ KONE JA ANNA SEN JÄÄHTYÄ ENNEN MITÄÄN HUOLTO- TAI PUHDISTUSTOIMENPITEITÄ.



- Käytä suojakäsineitä.
- Käytä soveltuvia hengityssuojaimia.

Tarvittaessa tehtävät toimenpiteet

1. Poista imurilla tai sudilla työstön aikana syntyneet lastut leikkuualueelta ja tukitasoilta.
2. Irrota ja puhdista imurin suodatin hakkaamalla sitä.

Joka päivä tehtävät toimenpiteet:

1. poista imurilla tai sudilla työstöjäämät ja pölyt imurista ja sen moottorista ja virtajohdosta.
2. Pidä konetta ympäröivä alue ja myös lattia aina puhtaana.

Joka viikko tehtävät toimenpiteet:

irrota suodatin tai poistokanava ja puhdista imuri huolella.

FI**TARKISTUKSET**

Joka päivä tehtävät toimenpiteet:

1. Tarkista virtajohdon eheys.
2. Tarkista suojien eheys.

DA ANVENDELSE

TILLADT BRUG - Støvsugeren er konstrueret til at sluttes til et fleksibelt rør til udsugning af rester og støv.

Støvsugeren kan tilsluttes maskiner til træbearbejdning som save og skæremaskiner.

Støvsugeren er beregnet til husholdningsbrug.

IKKE TILLADT BRUG - DET ER forbudt:

- bruge støvsugeren til ikke-husholdningsformål
- suge jernholdige materialer op,
- suge organiske materialer og/eller madvarer op,
- suge materialer, der pga. skæringen kan afgive skadelige stoffer, op.

Støvsugeren er ikke egnet til brug i omgivelser med eksplosionsfarlig atmosfære.

OPLYSNINGER OM STØJ - De anførte støjværdier svarer til emissionsniveauerne og ikke nødvendigvis til sikre arbejdsniveauer. Skønt der foreligger et forhold mellem emissionsniveauerne og eksponeringsniveauerne, kan dette ikke benyttes til at fastlægge med sikkerhed, om yderligere foranstaltninger er nødvendige eller ej. De faktorer, som påvirker de reelle eksponeringsniveau, omfatter eksponeringens varighed, omgivelsernes egenskaber, andre støjkilder, for eksempel antallet af maskiner og andre tilstødende bearbejdnings. Desuden kan eksponeringsniveauerne variere fra et land til et andet. Disse oplysninger giver dog maskinens bruger mulighed for at vurdere farerne og risiciene mere præcist.

Der bør anvendes personlige værnemidler, for at værne om hørelsen, så som høretelefoner eller ørepropper.

OPLYSNINGER OM ELEKTROMAGNETISK KOMPATIBILITET - Maskinens elektromagnetiske emissioner overstiger ikke de fastsatte begrænsninger for de forudsete brugsforhold.

Kontrollér at forsyningsanlægget er udstyret med en termomagnetsikring, der er i stand til at beskytte alle lederne mod kortslutning og overbelastning.

DA VEDLIGEHOLDELSE RENGØRING

STANDS MASKINEN OG LAD DEN KØLE AF, FØR DER UDFØRES NOGEN FORM FOR VEDLIGEHOLDELSE OG RENGØRING.

- Bær beskyttelseshandsker.
- Bær egnede åndedrætsværn.

Efter behov:

1. Rengør arbejdszonen og støtteplan for rester fra bearbejdningen med en støvsuger eller en pensel.
2. Demontér og rengør støvsugerens filter ved at banke det.

Hver dag:

1. Rengør for rester fra bearbejdningen og støv fra støvsugeren med en støvsuger eller en pensel. Husk også at rengøre forsyningskablet.
2. Hold altid området og gulvet omkring maskinen rent.

En gang om ugen:

frakobl filteret eller udstødningskanalen og rens støvsugeren med omhu.

DA KONTROLLER

Hver dag:

1. Kontrollér forsyningskablets tilstand.
2. Kontrollér afskærmningernes tilstand.

TILLÅTEN ANVÄNDNING - Dammsugaren har utvecklats för att anslutas till ett flex.rör för utsugning av spån och damm.

Dammsugaren kan anslutas till maskiner, som är avsedda för träbearbetning, såsom sågar och kapsågar.

Dammsugaren har utvecklats för hemmabruk.

OTILLÅTEN ANVÄNDNING – DET ÄR förbjudet att:

- använda dammsugaren i andra miljöer än hemmamiljöer
- bearbeta järnbaserat material;
- bearbeta organiskt material och/eller livsmedel;
- suga upp material som, på grund av kapningen, skulle kunna utsöndra skadliga ämnen

Maskinen är inte lämpad för att användas i en miljö med potentiell explosionsrisk.

INFORMATION OM BULLER - De värden som anges för buller är emissionsnivåer och är inte nödvändigtvis säkra arbetsnivåer. Medan det finns ett samband mellan utsläppsnivåer och exponeringsnivåer kan detta inte tillförlitligt användas för att fastställa om ytterligare försiktighetsåtgärder krävs eller inte. Faktorer som påverkar den verkliga nivån för arbetstagarens exponeringsnivå inkluderar exponeringens varaktighet, egenskaperna hos miljön, andra ljudkällor, till exempel antalet maskiner och andra angränsande arbeten. Dessutom kan exponeringsnivåerna variera från land till land. Den här informationen gör det möjligt för maskinens användare att göra den bästa värderingen av farorna och riskerna.

Du bör använda personlig skyddsutrustning för att skydda hörseln, som hörselskydd eller öronproppar.

INFORMATION OM ELEKTROMAGNETISK KOMPATIBILITET - Maskinens elektromagnetiska emissioner överstiger inte gränserna som är fastställda enligt standarderna för användningsvillkoren.

Kontrollera att det finns ett termomagnetiskt skydd i matningssystemet som skyddar alla ledare mot kortslutningar och överbelastningar.

SV UNDERHÅLL **RENGÖRING**

STOPPA MASKINEN OCH LÅT DEN SVALNA INNAN DU UTFÖR NÅGON FORM AV UNDERHÅLLSARBETE.

- Använd skyddshandskar.
- Använd lämpligt skydd för andningsorganen.

Vid behov:

1. Avlägsna, med hjälp av en dammsugare eller en pensel, spånrester från bearbetningen i kapningsområdet och på stödytorna.
2. Montera ned och rengör dammsugarfiltret genom att skaka det.

Varje dag:

1. Avlägsna, med hjälp av en dammsugare eller en pensel, bearbetningsrester och damm från maskinen, inklusive motorn och strömförsörjningskabeln.
2. Håll alltid området runt maskinen rent, inklusive golvet.

En gång i veckan:

koppla bort filtret eller utloppsroret och rengör noga dammsugaren.

SV VERIFIERINGAR

Varje dag:

1. Verifiera att strömförsörjningskabeln är hel.
2. Verifiera att skydden är hela.

NO BRUK

TILLATT BRUK: - Støvavsugget er konstruert til å kobles til et fleksibelt rør for oppsug av spon og støv.

Avsugget kan kobles til trebearbeidingsmaskiner som Sage- og kappemaskiner
Avsugget er konstruert for hjemmebruk.

IKKE TILLATT BRUK- DET ikke tillatt å:

- bruk avsugeren i arbeidsomgivelser, og ikke hjemme.
- oppsuging av jernholdige materialer;
- for å suge opp organiske materialer og/eller næringsmidler;
- oppsuging materialer som kan, ved kapping, avgi skadelige stoffer.

Avsugget er ikke egnet for bruk i miljø med potensielt eksplosiv atmosfære.

INFORMASJON OM STØY - Angitte støyverdier er emisjonsnivå og ikke nødvendigvis sikre driftsnivåer. Selv om det er sammenheng mellom emisjonsnivåer og de nivåene man utsettes for, kan ikke disse dataene benyttes med sikkerhet for å avgjøre om det er nødvendig å ta ytterligere forholdsregler. Faktorer som virker inn på operatørens reelle eksponeringsnivå er varighet, miljøets egenskaper og andre støykilder, som for eksempel antall maskiner og andre bearbeidelser i nærheten. Eksponeringsnivå kan også variere fra land til land. Oppført informasjon hjelper uansett maskinens bruker når farer og risiko skal vurderes.

Det anbefales å bruke personlig hørselsvern som øreklokker eller -propper.

INFORMASJON OM ELEKTROMAGNETISK KOMPATIBILITET - Maskinens elektromagnetiske emisjoner overskrider ikke grensene som er fastsatt i forskriftene for den planlagte bruken.

Kontroller at strømmettet er utstyrt med termobryter, som beskytter alle ledningene mot kortslutning og overbelastning.

NO VEDLIKEHOLD **RENGJØRING**

MASKINEN MÅ STANSES OG AVKJØLES FØR NOE VEDLIKEHOLDS- ELLER ANNET ARBEID PÅBEGYNNES.

-
- Bruk vernehansker.
 - Bruk egnet åndedrettsvern.

Når det er nødvendig:

1. Fjern sponrester fra arbeidsområdet og -bordet med et sugeapparat eller en pensel.
2. Fjern og rengjør filteret i sugeapparatet ved å banke det.

Hver dag:

1. Fjern sponrester og støv fra avsugget med en støvsuger eller en kost, inkludert motoren og strømkabelen.
2. Hold alltid gulvet og området rundt maskinen rent.

En gang i uken:

Ta filteret eller støvoppsamlingsrøret ut og rengjør sugeapparatet omhyggelig.

NO KONTROLLER

Hver dag:

1. Kontroller at strømledningen er intakt.
2. Kontroller at beskyttelsene er intakte.

DOZWOLONE ZASTOSOWANIE - Wyciąg został zaprojektowany do podłączenia do giętkiej rury zasysania trocin i pyłu.

Wyciąg może być podłączony do maszyn przeznaczonych do obróbki drewna, takich jak piły i przecinarki.

Wyciąg został zaprojektowany do użytku domowego.

UŻYCIENIEDOZWOLONE - ZABRANIA się:

- używania wyciągu poza otoczeniem domowym
- do zasysania materiałów żelaznych;
- do zasysania materiałów organicznych i/lub żywności;
- zasysania materiałów, powodujących powstawanie substancji trujących w trakcie cięcia.



Wyciąg nie nadaje się do użytku w potencjalnie wybuchowym środowisku.

INFORMACJE DOTYCZĄCE HAŁASU - Podane wartości dotyczące hałasu są poziomami emisji i niekoniecznie określają bezpieczne poziomy robocze. Chociaż istnieje korelacja pomiędzy poziomami emisji i poziomami ekspozycji, nie może ona być stosowana w wiarygodny sposób w celu ustalenia konieczności wdrożenia dodatkowych środków ostrożności. Czynniki, które wpływają na rzeczywisty poziom ekspozycji pracownika obejmują czas trwania narażenia, charakterystykę środowiska oraz inne źródła hałasu, na przykład liczbę maszyn i innych sąsiednich procesów obróbki. Ponadto, poziom ekspozycji może się różnić dla poszczególnych krajów. Niniejsze informacje umożliwiają jednak użytkownikowi maszyny jak najlepszą ocenę zagrożeń i ryzyka.



Zaleca się stosowanie indywidualnych środków ochrony słuchu, takich jak naszники lub zatyczki do uszu.

INFORMACJE DOTYCZĄCE KOMPATYBILNOŚCI ELEKTROMAGNETYCZNEJ - Emisje elektromagnetyczne maszyny nie przekraczają limitów określonych w normach dotyczących przewidzianych warunków użytkowania.



Sprawdzić, czy w instalacji zasilania jest obecne zabezpieczenie magnetotermiczne, mające na celu ochronę wszystkich przewodów przed zwarciami i przeciążeniami.

**KONSERWACJA****CZYSZCZENIE**

PRZED WYKONANIEM KAŻDEJ CZYNNOŚCI ZWIĄZANEJ Z KONSERWACJĄ BĄDŹ CZYSZCZENIEM, ZATRZYMAĆ MASZYNĘ I SCHŁODZIĆ JĄ.



- Stosować rękawice ochronne.
- Używać odpowiedniego zabezpieczenia dróg oddechowych.

Gdy konieczne:

1. za pomocą ssawy lub pędzelka usunąć resztki wiórów z obróbki, interweniując w strefie cięcia i na płytach.
2. Wymontować i wyczyścić filtr odpylacza.

Codziennie:

1. za pomocą odkurzacza bądź pędzelka, oczyszczać wyciąg, silnik i przewód zasilający z resztek pyłu po obróbce.
2. Strefa wokół maszyny musi być zawsze czysta, łącznie z posadzką.

Raz w tygodniu:

odłączyć filtr lub przewód odprowadzający i dokładnie wyczyścić odpylacz.

**KONTROLE**

Codziennie:

1. Sprawdzić integralność kabla zasilającego.
2. Sprawdzić integralność osłon.

RU ИСПОЛЬЗОВАНИЕ

РАЗРЕШЕННОЕ ИСПОЛЬЗОВАНИЕ - Аспиратор в соединении с гибкой трубой предназначен для отсоса стружки и пыли.

Аспиратор может соединяться с такими машинами для обработки дерева, как ленточные и торцовые пилы.

Аспиратор предназначен для использования в домашних условиях.

НЕРАЗРЕШЕННОЕ ИСПОЛЬЗОВАНИЕ - СТРОГО запрещается:

- использовать аспиратор не в домашних условиях;
- применять аспиратор для отсоса материалов, содержащих железо;
- всасывать органические и/или пищевые материалы;
- всасывать материалы, которые в процессе резания могут выделять вредные вещества;

 Аспиратор не предназначен для использования в среде с потенциально взрывоопасной атмосферой.

ДАННЫЕ ПО УРОВНЮ ШУМА - Значения, указанные для уровня шума, представляют собой уровни шумового излучения и не всегда соответствуют нормам техники безопасности. Несмотря на наличие соотношения между уровнями шумового излучения и уровнями шумового воздействия, такое соотношение не может использоваться для определения необходимости принятия дополнительных мер предосторожности. Факторы, определяющие фактический уровень шумового воздействия на работника, включают продолжительность воздействия, характеристики окружающей среды, другие источники шума, как, например, количество машин и выполнение других видов обработки в этой же зоне. Кроме того, допустимые уровни шумового воздействия могут различаться в разных странах. Однако информация по уровням шумового излучения дает пользователю возможность более точно оценить существующие опасности и риски.

 Рекомендуется использовать индивидуальные средства защиты органов слуха: наушники или противозумные вкладыши.

ИНФОРМАЦИЯ ПО ЭЛЕКТРОМАГНИТНОЙ СОВМЕСТИМОСТИ - Электромагнитное излучение машины не превышает уровни, установленные нормами для предусмотренных условий использования.

 Убедиться, что агрегат питания оснащен магнитно-термической защитой от короткого замыкания и перегрузки для всех проводников.

RU ТЕХНИЧЕСКОЕ ОБСЛУЖИВАНИЕ



ЧИСТКА

 **ПЕРЕД ВЫПОЛНЕНИЕМ ЛЮБЫХ РАБОТ ПО ТЕХНИЧЕСКОМУ ОБСЛУЖИВАНИЮ И ЧИСТКЕ НЕОБХОДИМО ВЫКЛЮЧИТЬ МАШИНУ И ДАТЬ ЕЙ ОСТЫТЬ.**

- Использовать защитные перчатки.
- Использовать надлежащие средства защиты дыхательных путей.

При необходимости:

1. С помощью пылесоса или кисточки тщательно убрать с опор и рабочих поверхностей всю стружку.
2. Разобрать и прочистить фильтр аспиратора, встряхивая его.

Ежедневно:

1. С помощью пылесоса или кисточки тщательно удалять из аспиратора все отходы резки и пыль, включая двигатель и кабель питания.
2. Содержать в чистоте всю окружающую машину зону, включая пол.

Один раз в неделю:

отсоединить фильтр или выпускную трубу и тщательно очистить аспиратор.

RU ПРОВЕРКИ



Ежедневно:

1. Проверять кабель питания на отсутствие повреждений.
2. Проверять целостность всех защит.

РАЗРЕШЕНА УПОТРЕБА - Аспираторът е проектиран за да бъде свързан към една гъвкава тръба за аспирация на стърготини и прах. Аспираторът може да бъде свързан към машини, предназначени за обработване на дърво като триони и циркуляри. Аспираторът е предназначен за домашна употреба.

НЕПРЕДВИДЕНА УПОТРЕБА - ЗАБРАНЕНО е:

- използвайте аспираторът в среда, различна от домашната
- да се засмукват материали, съдържащи желязо;
- да се засмукват органични материали и/или хранителни;
- да се засмукват материали, които могат, в следствие на разреза, да изпускат вредни вещества.

Аспираторът не е подходящ за използване в потенциално експлозивна среда.

ИНФОРМАЦИЯ ОТНОСНО ШУМА - Посочените стойности за шум са нива на емисия, а не непременно сигурни нива, достигани при работа. Макар да съществува връзка между нивата на емисия и нивата на експозиция, то тя не може да бъде използвана като надеждно средство за определяне дали са необходими или не допълнителни предпазни мерки. Факторите, които влияят на реалното ниво на експозиция на работника включват продължителност на експозицията, характеристики на околната среда, други източници на шум, например броя на машините и други съпътстващи обработки. Освен това, допустимите нива на експозиция могат да бъдат различни в различните държави. Тази информация дава възможност на потребителя на машината да направи по-добра оценка на опасността и на рисковете.

Необходимо е използването на лични предпазни средства за защита на слуха, като антифони или тапи за уши.

ИНФОРМАЦИЯ ОТНОСНО ЕЛЕКТРОМАГНИТНАТА СЪВМЕСТИМОСТ - Електромагнитните емисии на машината не превишават границите, определени от стандартите за предвидените експлоатационни условия.

Проверете дали в захранващата верига има магнитотермична защита, която да предпазва всички проводници от късо съединение и претоварвания.

BG ПОДДРЪЖКА ПОЧИСТВАНЕ

ПРЕДИ ДА ИЗВЪРШИТЕ ВСЯКА НАМЕСА ПО ПОДДРЪЖКА И ПОЧИСТВАНЕ, ИЗКЛУЧЕТЕ МАШИНАТА И ИЗЧАКАЙТЕ ДА СЕ ОХЛАДИ.

- Носете защитни ръкавици.
- Носете подходящи защити за дихателните пътища.

Когато е необходими:

1. отстранете с аспиратор или четчица за остатъци от рязането при обработката като навлизате в зоната на рязане и на плота за поставяне.
2. Демонтирайте и почистете филтъра на аспиратора като го ударите.

Всеки ден:

1. отстранете с един аспиратор или с една четка остатъците от обработка и праха от аспиратора, включително от мотора и захранващия кабел.
2. Пазете постоянно чиста зоната около машината, включително и пода.

Веднъж седмично:

изключете филтъра и тръбата за отвеждане и почистете добре аспиратора

BG ПРОВЕРКИ

Всеки ден:

1. Проверете целостта на захранващият кабел.
2. Проверете целостта на защитата.

HR UPORABA

DOPUŠTENA UPORABA - Aspirator je dizajniran da bude spojen na fleksibilnu cijev za usisavanje žetona i prašine.

Aspirator može biti spojen na strojeve namijenjene obradi drva kao što su pile i mitra pile.

Aspirator je namijenjen uporabi u domaćinstvu.

NEDOZVOLJENA UPORABA – ZABRANJENO je:

- koristiti se aspiratorom u okruženjima van domaćinstava
- usisavati materijale na bazi željeza;
- usisavati organske materijale i/ili namirnice;
- usisavati materijale koji mogu tijekom rezanja ispuštati štetne tvari.

Aspirator nije prilagođen uporabi u prostorijama s potencijalno eksplozivnom atmosferom.

INFORMACIJE O BUCI - Naznačene vrijednosti predstavljaju razine emitirane buke i nisu nužno razine koje jamče siguran rad. Iako postoji uzročna veza između razina emitiranja i izloženosti, ona se ne može sa sigurnošću upotrebljavati radi utvrđivanja potrebe za primjenom dodatnih mjera predostrožnosti. Čimbenici, koji utječu na stvarnu razinu izloženosti radnika, uključuju trajanje izloženosti, svojstva ambijenta, ostale izvore buke kao što su broj strojeva i susjedne obrade. Također se razine izloženosti se mogu razlikovati od države do države. U svakom slučaju ove informacije omogućavaju korisniku stroja obavljanje najbolje procjene opasnosti i rizika.

Preporučuje se uporaba osobnih zaštitnih sredstava za sluh poput slušalica i čepića za uši.

INFORMACIJE O ELEKTROMAGNETSKOJ KOMPATIBILNOSTI - Elektromagnetske emisije stroja ne prekoračuju ograničenja propisana standardima za predviđene uvjete uporabe.

Provjerite je li se u sklop za napajanja nalazi magnetotermička zaštita koja štiti provodnike od kratkog spoja i preopterećenja.

HR ODRŽAVANJE ČIŠĆENJE

PRIJE IZVOĐENJA BILO KOJEG POSTUPKA ODRŽAVANJA I ČIŠĆENJA, ZAUSTAVITE STROJ I PUSTITE GA DA SE OHLADI.

- Nosite zaštitne rukavice.
- Nosite odgovarajuću zaštitu za dišne puteve.

Po potrebi:

1. pomoću usisavača ili četkom uklonite ostatke strugotina za obradu zahvaćajući u područje rezanja te na osloncima.
2. Demontirajte i očistite filter aspiratora.

Svaki dan:

1. pomoću aspiratora ili četke iz stroja ukloniti radne ostatke i prašinu uključujući i kabel za napajanje.
2. Područje oko stroja mora uvijek čisto, uključujući i pod.

Jednom tjedno:

isključite filter ili odvodnu cijev i temeljito očistite usisavač.

HR PROVJERE

Svaki dan:

1. Provjerite cjelovitost kabela napajanja.
2. Provjerite cjelovitost zaštita.

DOZVOLJENA UPOTREBA - Usisivač je dizajniran da bude povezan sa fleksibilnom cevi za usisavanje strugotine i prašine.

Usisivač može da se poveže sa mašinama za obradu drveta, kao što su testere i mašine za odsecanje.

Usisivač je dizajniran za kućnu upotrebu.

NEDOZVOLJENA UPOTREBA - ZABRANJENO je:

- koristite usisivač van kućnim okruženjima
- usisavati materijale na bazi gvožđa;
- usisavati organske i/ili jestive proizvode;
- usisavati materijale koji usled obrade mogu da oslobode štetne supstance.

 Savetujemo da koristite sredstva lične zaštite u potencijalno eksplozivnim okruženjima.

INFORMACIJE KOJE SE ODOSE NA BUKU - Navedene vrednosti su nivoi emitovane buke i nisu nužno nivoi bezbednog rada. Iako postoji uzročna veza između nivoa emitovanja i nivoa izloženosti, ona se ne može sa sigurnošću koristiti radi utvrđivanja potrebe za dodatnim merama predostrožnosti. Faktori koji utiču na stvarni nivo izloženosti radnika uključuju trajanje izloženosti, svojstva ambijenta, ostali izvori buke na primer broj prisutnih mašina i obrade koje se vrše u blizini. Takođe, nivoi izloženosti se mogu razlikovati od zemlje do zemlje. Ove informacije u svakom slučaju omogućavaju korisniku mašine da izvrši najbolju procenu opasnosti i rizika.

 Savetujemo da koristite sredstva lične zaštite za zaštitu sluha, kao što su slušalice ili čepovi za uši.

INFORMACIJE KOJE SE ODOSE NA ELEKTROMAGNETSKU KOMPATIBILNOST - Elektromagnetske emisije mašine ne prelaze granice postavljene standardima za predviđene uslove korišćenja.

 Proverite da li se u sistemu napajanja nalaze magnetotermički osigurači koji moraju da čuvaju sve provodnike od kratkog spoja izazvanog opterećenjem.

SR ODRŽAVANJE  ČIŠĆENJE 

 **PRE NEGO ŠTO OBAVITE BILO KOJE RADNJE ODRŽAVANJA I ČIŠĆENJA, ZAUSTAVITE MAŠINU I OSTAVITE JE DA SE OHLADI.**

-  • nosite zaštitne rukavice.
- Nosite odgovarajuću opremu za disajne puteve.

U slučaju potrebe:

1. uklonite sa usisivačem ili četkicom preostale strugotine od obrade u radnoj zoni i sa oslanjajućih površina.
2. Skinite i očistite filter aspiratora tako što ćete ga otresti.

Svakog dana:

1. uklonite sa usisivačem ili četkicom ostatke obrade i prašinu sa mašine, uključujući kabl za napajanje.
2. Držite uvek područje oko mašine čistim, uključujući podove.

Jedanput sedmično:

skinite filter i odvodnu cev i pažljivo očistite aspirator.

SR PROVERE 

Svakog dana:

1. Proverite ispravnost kabla za napajanje.
2. Proverite celovitost zaštita.

EL ΧΡΗΣΗ

ΕΠΙΤΡΕΠΟΜΕΝΗ ΧΡΗΣΗ - Ο αναρροφητήρας έχει σχεδιαστεί κατάλληλα έτσι ώστε να μπορεί να συνδεθεί σε εύκαμπτο σωλήνα αναρρόφησης ροκανιδιών και σκόνης. Ο αναρροφητήρας μπορεί να συνδεθεί σε μηχανήματα επεξεργασίας ξύλου όπως π.χ. πριονοκορδέλες και μηχανήματα κοπής. Ο αναρροφητήρας έχει σχεδιαστεί για οικιακή χρήση.

ΜΗ ΕΠΙΤΡΕΠΟΜΕΝΗ ΧΡΗΣΗ - απαγορεύεται:

- η χρήση σε μη οικιακούς χώρους
- η απορρόφηση υλικών με βάση τον σίδηρο,
- η απορρόφηση οργανικών υλικών ή τροφίμων,
- η απορρόφηση υλικών που μπορεί να απελευθερώσουν βλαβερές ουσίες μετά από κοπή.

Ο αναρροφητήρας δεν είναι κατάλληλος για χρήση σε δυνητικά εκρηκτική ατμόσφαιρα.

ΠΛΗΡΟΦΟΡΙΕΣ ΣΧΕΤΙΚΑ ΜΕ ΤΟ ΘΟΡΥΒΟ - Οι τιμές που αναφέρονται για το θόρυβο είναι επίπεδα εκπομπών θορύβου και όχι απαραίτητα ασφαλή επίπεδα εργασίας. Ενώ υπάρχει συσχέτιση μεταξύ των επιπέδων εκπομπών και των επιπέδων έκθεσης, αυτό δεν μπορεί να χρησιμοποιηθεί με αξιοπιστία για να καθοριστεί εάν απαιτούνται ή όχι περισσότερες προφυλάξεις. Οι παράγοντες που επηρεάζουν το πραγματικό επίπεδο της έκθεσης του εργαζομένου περιλαμβάνουν τη διάρκεια της έκθεσης, τα χαρακτηριστικά του περιβάλλοντος, άλλες πηγές θορύβου, για παράδειγμα, τον αριθμό των μηχανών και άλλων γειτονικών διεργασιών. Επιπλέον, τα επίπεδα έκθεσης μπορούν να ποικίλουν από χώρα σε χώρα. Αυτή η πληροφορία καθιστά τον χειριστή ικανό να χειριστεί την μηχανή και να κάνει την καλύτερη εκτίμηση των κινδύνων και των ρίσκων.

Θα πρέπει να χρησιμοποιηθούν μέσα ατομικής προστασίας της ακοής, όπως ακουστικά ή ωτοασπίδες.

ΠΛΗΡΟΦΟΡΙΕΣ ΣΧΕΤΙΚΑ ΜΕ ΤΗΝ ΗΛΕΚΤΡΟΜΑΓΝΗΤΙΚΗ ΣΥΜΒΑΤΟΤΗΤΑ - Οι ηλεκτρομαγνητικές εκπομπές από το μηχάνημα δεν υπερβαίνουν τα όρια που ορίζονται από τα πρότυπα για τις προβλεπόμενες συνθήκες χρήσης.

Βεβαιωθείτε ότι στο σύστημα τροφοδοσίας υφίσταται μια μαγνητοθερμική προστασία για την προστασία όλων των αγωγών από τα βραχυκυκλώματα υπερθέρμανσης.

EL ΣΥΝΤΗΡΗΣΗ

ΚΑΘΑΡΙΣΜΟΣ

ΠΡΙΝ ΤΗΝ ΕΚΤΕΛΕΣΗ ΟΠΟΙΑΣΔΗΠΟΤΕ ΕΡΓΑΣΙΑΣ ΣΥΝΤΗΡΗΣΗΣ Ή ΚΑΘΑΡΙΣΜΟΥ, ΣΤΑΜΑΤΗΣΤΕ ΤΟ ΜΗΧΑΝΗΜΑ ΚΑΙ ΑΦΗΣΤΕ ΤΟ ΝΑ ΚΡΥΩΣΕΙ.

- Φορέστε γάντια προστασίας.
- Φορέστε κατάλληλη προστασία για τις αναπνευστικές οδούς.

Όταν χρειάζεται:

1. αφαιρέστε με έναν αναρροφητή ή με ένα πινέλο τα υπολείμματα επεξεργασίας παρεμβαίνοντας στην περιοχή κοπής και στις επιφάνειες στήριξης.
2. Αφαιρέστε και καθαρίστε το φίλτρο του αναρροφητήρα χτυπώντας το.

Κάθε μέρα:

1. αφαιρέστε με ηλ. σκούπα ή πινέλο τα υπολείμματα επεξεργασίας και τις σκόνης του αναρροφητήρα -συμπεριλαμβανομένου του κινητήρα και του καλωδίου τροφοδοσίας.
2. Να κρατάτε πάντα καθαρή την γύρω περιοχή από το μηχάνημα, συμπεριλαμβανομένου και του δαπέδου.

Μία φορά την εβδομάδα:

αποσυνδέστε το φίλτρο ή τον αγωγό εκκένωσης και καθαρίστε με προσοχή τον αναρροφητήρα.

EL ΕΛΕΓΧΟΙ

Κάθε μέρα:

1. Ελέγχετε την ακεραιότητα του καλωδίου τροφοδοσίας.
2. Ελέγχετε την ακεραιότητα των προστασιών.

ATLAUTĀ LIETOŠANA - Aspirators tika izstrādāts, lai tiktu pievienots pie šļūtenes putekļu un skaidu nosūkšanai.

Aspirators var tikt pieslēgts pie mašīnām, kas ir domātas koka apstrādei, piemēram, zāģiem un leņķzāģiem.

Aspirators tika izstrādāts sadzīves lietošanai.

NEATĻAUTA IZMANTOŠANA - Ir aizliegts:

- izmantot aspiratoru ārpus sadzīves vidēm
- iesūkt dzelzs bāzes materiālus;
- iesūkt organiskos un/vai pārtikas materiālus;
- iesūkt materiālus, kas griešanas rezultātā izdala kaitīgas vielas.

Aspirators nav piemērots izmantošanai sprādzienbīstamā vidē.

INFORMĀCIJA SAISTĪBĀ AR TROKŠNI - Norādītie trokšņa līmeņi attiecas uz emisijas līmeņiem, un tie ne vienmēr atbilst droša darba līmenim. Neskatoties uz to, ka pastāv korelācija starp emisijas un iedarbības līmeņiem, to nevar droši izmantot, lai noteiktu, vai nav nepieciešami papildu drošības pasākumi. Faktori, kas ietekmē faktisko trokšņa līmeni uz darbinieku, ietver iedarbības ilgumu, vides apstākļus, citus trokšņa avotus, piem., iekārtu skaitu, un citus blakus notiekošos apstrādes procesus. Turklāt iedarbības līmenis katrā valstī var būt atšķirīgs. Šī informācija iekārtas lietotājam var noderēt, lai labāk novērtētu apdraudējumus un riskus.

Ieteicams izmantot individuālos dzirdes aizsardzības līdzekļus, piemēram, austiņas vai ausu aizbāžņus.

INFORMĀCIJA PAR ELEKTROMAGNĒTISKO SADERĪBU - Elektromagnētiskās emisijas iekārtā nepārsniedz ierobežojumus, ko nosaka standarti attiecībā uz paredzētajiem lietošanas apstākļiem.

Pārliecinieties, vai strāvas piegādes sistēma ir aprīkota ar termomagnētiskajiem aizsargiem, kuri aizsargā visus vadus pret īsslēgumiem un pārslodzi.

LV TEHNISKĀ APKOPE **TĪRĪŠANA**

PIRMS JEBKĀDU TEHNISKĀS APKOPES UN TĪRĪŠANAS DARBU VEIKŠANAS, APTURIET MAŠĪNU UN ĻAUJIET TAI ATDZIST.

- Izmantojiet aizsargcimdus.
- Valkājiet piemērotus aizsardzības līdzekļus elpceļiem.

Kad nepieciešams:

1. ar aspiratoru vai otu notīriet pēc apstrādes palikušās skaidas, tīrot griešanas zonu un atbalsta virsmas.
2. Noņemiet un iztīriet aspiratora filtru, pakratot to.

Katru dienu:

1. ar aspiratoru vai otu notīriet no aspiratora, dzinēja un strāvas vada apstrādes pārpalikumus un putekļus.
2. Uzturiet tīru iekārtai apkārt esošo zonu, tai skaitā grīdu.

Vienu reizi nedēļā:

atvienojiet filtru un novadcauruli un uzmanīgi iztīriet aspiratoru.

LV PĀRBAUDES

Katru dienu:

1. Pārbaudiet strāvas vada veselumu.
2. Pārbaudiet aizsargu veselumu.

RO UTILIZARE

UTILIZARE PERMISĂ - Aspiratorul a fost proiectat pentru a fi conectat la un furtun flexibil pentru a aspira resturile și praful.

Aspiratorul poate fi conectat la mașini proiectate pentru prelucrarea lemnului de tipul ferăstraielei și celor de debitare.

Aspiratorul a fost proiectat pentru utilizare domestică.

UTILIZARE NEPERMISĂ - SE interzice:

- folosiți aspiratorul în spații domestice
- aspirați materialele feroase;
- aspirarea materialelor organice și/sau alimentare;
- aspirați materialele care pot să degajeze prin tăiere substanțe nocive.

Aspiratorul nu este potrivită pentru utilizarea într-un mediu cu atmosferă potențial explozivă.

INFORMAȚII REFERITOARE LA ZGOMOT - Valorile indicate pentru zgomot sunt niveluri de emisie de zgomot și nu sunt în mod necesar niveluri de lucru în condiții de siguranță. Deși există o corelație între nivelurile de emisie și cele de expunere, acest lucru nu poate fi utilizat în mod fiabil pentru a determina dacă sunt necesare sau nu măsuri de precauție suplimentare. Factorii care influențează nivelul actual de expunere a operatorului includ durata de expunere, caracteristicile mediului, alte surse de zgomot, de ex. numărul de mașini și alte procese adiacente. Mai mult decât atât, nivelurile de expunere pot varia de la o țară la alta. Aceste informații permit, totuși, utilizatorul aparatului să evalueze cât mai bine pericolele și riscurile.

Se recomandă utilizarea echipamentelor de protecție personală pentru auz, precum căști sau dopuri pentru urechi.

INFORMAȚII PRIVIND COMPATIBILITATEA ELECTROMAGNETICĂ - Emisiile electromagnetice ale mașinii nu depășesc limitele definite de normele pentru condițiile de utilizare prevăzute.

Verificați ca în cadrul instalației de alimentare să fie prezentă o protecție magnetotermică în măsură să protejeze toți conductorii împotriva scurtcircuitelor și a supraîncărcării.

RO ÎNTREȚINERE **CURĂȚIRE**

ÎNAINTE DE EFECTUAREA ORICĂREI INTERVENȚII DE ÎNTREȚINERE ȘI CURĂȚENIE, OPRIȚI MAȘINA ȘI LĂSAȚI-O SĂ SE RĂCEAScă.

- Purtați mănuși de protecție.
- Purtați dispozitive de protecție corespunzătoare pentru tractul respirator.

Când este necesar:

1. Îndepărtați cu un aspirator sau cu o pensulă resturile de așchii de prelucrare, intervenind în zona de tăiere și pe suprafețele de sprijin.
2. Demontați și curățați filtrul aspiratorului prin scuturare.

În fiecare zi:

1. Îndepărtați cu un aspirator sau cu o pensulă resturile rezultate în urma prelucrării și praful acumulate pe aspirator, inclusiv pe cablul de alimentare.
2. Păstrați întotdeauna curată zona din jurul mașinii, inclusiv pardoseala.

Odată pe săptămână:

deconectați filtrul sau furtunul de evacuare și curățați bine aspiratorul.

RO VERIFICĂRI

În fiecare zi:

1. Verificați integritatea cablului de alimentare.
2. Verificați integritatea protecțiilor.

POVOLENÉ POUŽITIE - Odsávač je určený na pripojenie k pružnej rúre pre odsávanie pilín a prachu.

Odsávač je možné pripojiť k strojom určeným na spracovanie dreva, ako napr. píly a hobľovačky.

Odsávač je určený na domáce použitie.

NEPOVOLENÉ POUŽIVANIE - JE zakázané:

- používať odsávač v inom ako domácom prostredí,
- odsávať materiály na báze železa,
- odsávať organické a/alebo potravinárske materiály,
- odsávať materiály, ktoré môžu v priebehu rezania uvoľňovať škodlivé látky

Odsávač nie je vhodný na použitie v prostredí s nebezpečenstvom výbuchu.

INFORMÁCIE O HLUKU - Hodnoty uvedené pre hluk sú emisnými úrovňami a nie nevyhnutne úrovňami bezpečnej práce. Zatiaľ čo existuje vzťah medzi hladinami emisií a hladinami expozície, nie je možné aplikovať tento vzťah pre účely posúdenia, či je alebo nie je potrebné používať iné opatrenia. Faktory, ktoré ovplyvňujú reálnu úroveň expozície pracovníka zahŕňajú trvanie expozície, charakteristiky prostredia, iné zdroje hluku, napríklad počet strojov a iné práce v blízkosti. Okrem toho sa úrovne expozície môžu v jednotlivých krajinách líšiť. Každopádne tieto informácie umožňujú užívateľovi stroja čo najlepšie zhodnotenie nebezpečenstiev a rizík.

Vhodné je používanie osobných prostriedkov na ochranu sluchu, ako sú sluchátka alebo zátky do uší.

INFORMÁCIE O ELEKTROMAGNETICKEJ KOMPATIBILITE - Elektromagnetické emisie stroja nepresahujú limity stanovené predpismi pre predpokladané podmienky používania.

Preverte, či sa v elektrickej inštalácii nachádza magnetotermická ochranná poistka schopná ochrániť všetky vodiče pred skratom a preťažením.

IT ÚDRŽBA **ČISTENIE**

PRED AKÝMKOL'VEK ZÁSAHOM ÚDRŽBY ALEBO ČISTENIA STROJ ZASTAVTE A NECHAJTE HO VYCHLADNÚŤ.

-
- Používajte ochranné pracovné rukavice.
 - Noste vhodné ochranné prostriedky na ochranu dýchacích ciest.

Pokiaľ je to nutné:

1. z pracovnej zóny a suportov odstráňte pomocou odsávača alebo štetca, zvyšky pilín z obrábania.
2. Demontujte a vyčistite filter odsávača tak, že naň zabúchate.

Každý deň:

1. Odstráňte vysávačom alebo štetcom zvyšky spracovania a prach z odsávača, a to vrátane motora a napájacieho kábla.
2. Udržujte vždy čistú oblasť v okolí stroja, aj podlahu.

Jedenkrát za týždeň:

Odpojte filter či vypúšťacie vedenie a starostlivo odsávač vyčistite.

IT KONTROLY

Každý deň:

1. Preverte celistvosť sieťového káblu.
2. Preverte celistvosť ochrán.

LT NAUDOJIMAS

LEIDŽIAMAS NAUDOJIMAS - Dulkių siurblys buvo suprojektuotas prijungti prie lankstaus vamzdžio skiedrų ir dulkių siurbimui.

Dulkių siurblys gali būti prijungtas prie medžio apdirbimui skirtų mašinų, pavyzdžiui, pjovimo staklių ir medienos pjaustyklių.

Dulkių siurblys buvo sukurtas buitiniam naudojimui.

NELEISTINAS NAUDOJIMAS - draudžiama:

- naudoti siurblią nebuitinėje aplinkoje
- siurbti geležies turinčias medžiagas;
- siurbti organinės kilmės ir (ar) maisto produktus;
- siurbti medžiagas, kurios pjaunant gali išskirti kenksmingas medžiagas.

Siurblys nėra pritaikytas naudoti galimai sprogoje aplinkoje.

SU TRIUKŠMU SUSIJUSI INFORMACIJA – Nurodytos triukšmo vertės yra emisijos lygiai, nebūtinai sutampantys su saugaus darbo lygiais. Kadangi yra santykis tarp triukšmo lygio ir laiko, praleidžiamo triukšmingoje aplinkoje, šie parametrai negali būti besąlygiškai naudojami nustatyti, ar reikia papildomų apsauginių priemonių ar ne. Realią darbuotojo padėtį įtakojančios faktoriai apima triukšmo poveikio trukmę, aplinkos sąlygas, kitus triukšmo šaltinius, pavyzdžiui, įrenginių skaičių ir kitus šalia atliekamus apdirbimo veiksmus. Be to, triukšmo poveikio lygiai gali skirtis priklausomai nuo šalies. Ši informacija leidžia staklių naudotojui geriau įvertinti galimus pavojus bei riziką.

Derėtų naudoti asmenines klausos apsaugos priemones, pvz. ausines ar ausų kamštukus.

SU ELEKTROMAGNETINIŲ SUDERINAMUMU SUSIJUSI INFORMACIJA – Staklių elektromagnetinė spinduliuotė neviršija naudojimo sąlygoms numatytų ribų.

Patikrinkite, ar elektros maitinimo įrenginys turi magnetoterminę apsaugą, kad visi trumpojo jungimo grandinių laidininkai būtų apsaugoti nuo perkrovos.

LT PRIEŽIŪRA **VALYMAS**

PRIEŠ PRADĖDAMI BET KOKIUS PRIEŽIŪROS DARBUS, SUDTABDYKITE ĮRENGINĮ IR LEISKITE JAM ATVĖSTI.

- Mūvėti apsaugines pirštines.
• Dėvėti kvėpavimo takams tinkamas apsaugos priemones.

Kai reikia:

1. siurbliu arba šepetėliu pašalinkite likusias apdirbimo skiedras pjovimo zonoje ir ant atraminių plokštumų.

2. Išmontuokite ir nuvalykite siurblio filtrą ji mušdami.

Kasdien:

1. siurbliu arba šepetėliu pašalinkite likusias apdirbimo skiedras ir dulkes nuo siurblio, įskaitant maitinimo laidą.

2. Visada laikykite mašiną supančią zoną, įskaitant grindis, švorią.

Kartą per savaitę:

atjunkite filtrą arba išleidimo vamzdį ir kruopščiai išvalykite siurblią.

LT PATIKROS

Kasdien:

1. Patikrinkite maitinimo laido sveikumą.
2. Patikrinkite apsaugų sveikumą.

RENDELTETÉSSZERŰ HASZNÁLAT - A szívókészülék gyárilag úgy készült, hogy csatlakozzon forgács és por szívására szolgáló, rugalmas csőhöz.

A szívókészülék csatlakoztatható olyan famegmunkáló gépekhez, mint fűrészgépek és darabológépek.

Háztartási használatra készült gyárilag.

NEM RENDELTÉSSZERŰ HASZNÁLAT - TI los:

- a szívókészülék nem háztartási használata
- vastartalmú anyagok szívása
- szerves anyagok és/vagy élelmiszerek szívása
- olyan anyagok szívása, amelyek, ha vágásra kerülnek, mérgező anyagokat bocsátanak ki.

A szívókészülék nem használható potenciálisan robbanékony környezetben.

ZAJKIBOCSÁTÁSSAL KAPCSOLATOS INFORMÁCIÓK - A feltüntetett zajértékek kibocsátási értékek, és nem feltétlenül felelnek meg a biztonságos munkavégzés feltételeinek. Bár összefüggés van a kibocsátási szint és az expozíció szintje között, ez az összefüggés nem használható megbízhatóan annak eldöntéséhez, hogy szükség van-e további óvintézkedések meghatározására. A dolgozóra vonatkozó tényleges expozíciós értéket meghatározó tényezők a következők: az expozíció időtartama, a környezet jellemzői, más zajforrások, például a gépek száma és egyéb közeli munkavégzések. Az expozíció határértékei különbözőek lehetnek az egyes országokban. Ezen információk lehetővé teszik a gép használója részére, hogy a legpontosabban felmérje a veszélyeket és a kockázatokat.

Javasoljuk hallásvédő egyéni védőeszközök, mint pl. fülvédő vagy fül dugó használatát.

ELEKTROMÁGNESES ÖSSZEFÉRHETŐSÉGGEL KAPCSOLATOS INFORMÁCIÓK - A gép elektromágneses kibocsátása nem haladja meg a szabványokban a rendeltetésszerű használathoz előírt szintet.

Ellenőrizze, hogy a táphálózaton van-e olyan automata biztosíték, amely megvédi a vezetékeket a rövidzárlattól és a túlterheléstől.

HU KARBANTARTÁS **TISZTÍTÁS**

MIELŐTT BÁRMILYEN KARBANTARTÁSI MŰVELETET ELKEZDENE, ÁLLÍTSA LE A GÉPET, ÉS VÁRJA MEG, HOGY KIHŰLJÖN.

- Viseljen védőkesztyűt.
- Viseljen megfelelő légzésvédőt.

Szükség esetén:

1. elszívóberendezéssel vagy ecsettel távolítsa el a megmunkálás során keletkezett forgácsot a vágóterületről és a támasztófelületről.
2. Szerelje le, és ütögetve tisztítsa meg az elszívóberendezés szűrőjét.

Naponta:

1. elszívóberendezéssel vagy ecsettel távolítsa el a megmunkálás során keletkezett maradékokat és a port a gépről és a tápvezetékéről.
2. A gép környezetét, beleértve a padlót is, mindig tartsa tisztán.

Hetente egyszer:

kösse le a szűrőt vagy az elvezető csövet, és gondosan tisztítsa meg az elszívóberendezést.

HU ELLENŐRZÉS

Naponta:

1. Ellenőrizze, hogy sértetlen-e a tápvezeték.
2. Ellenőrizze, hogy sértetlenek-e a védőburkolatok.

ET KASUTAMINE

LUBATUD KASUTUSALA - Aspiraator on mõeldud ühendamiseks painduva toruga, et imeda puru ja tolmu. Aspiraatori saab ühendada puidu töötlemiseks mõeldud masinatega, nt saagide ja pendelsaagidega. Aspiraator on mõeldud koduseks kasutamiseks.

KEELATUD KASUTAMINE - ON keelatud:

- kasutada aspiraatorit mitte-kodukeskkonnas
- imeda rauapõhiseid materjale;
- imeda orgaanilisi- ja/või toiduaineid;
- imeda materjale, mis võivad löikamisel eraldada kahjulikke aineid.

 Aspiraator ei sobi kasutamiseks plahvatusohtlikus keskkonnas.

MÜRATASEME TEAVE - Mürataseme väärtused tähistavad emissioonitaset ning mitte tingimata ohutu töötegemise taset. Emissioonitasemete ja mõjutasetemete vahel on seos, kuid seda seost ei saa võtta ettevaatusabinõude rakendamisevajaduse hindamise usaldusväärseks aluseks. Kasutajani jõudva tegeliku müra mõju oleneb müra avaldumise kestusest, keskkonnaoludest ja muudest müraallikatest, nt masinate ja muude lähedal asuvate seadmete hulgast. Lubatud müratasemed võivad ka riigiti erineda. See teave aitab masina kasutajal siiski ohte ja riske paremini hinnata.

 Soovituslik on kasutada sobivaid kuulmiskaitsevahendeid, nt kõrvaklappe või kõrvatroppe.

TEAVE ELEKTROMAGNETILISE ÜHILDUVUSE KOHTA - Seadmest vabanevate elektromagnetiliste emissioonide tasemed ei ületa asjakohaste standardite piirnorme ettenähtud kasutustingimuste korral.

 Veenduge, et elektritoite süsteem on varustatud termomagnetilise automaatkaitsmega, mis kaitseb kõiki elektrijuhte lühise ja ülekoormuse eest.

IT HOOLDAMINE

PUHASTAMINE

 **ENNE MIS TAHES HOOLDUS- JA PUHASTUSTOIMINGUTE LÄBIVIIMIST LÜLITAGE MASIN VÄLJA JA LASKE SEL JAHTUDA.**

-  • Kandke kaitsekindaid.
- Kandke hingamisteede kaitseks sobivaid kaitsevahendeid.

Vajaduse korral:

1. eemaldage töötlemisel tekkinud puru löikepiirkonnast ja tugipindadelt tõmbeventilaatori või pintsliga.
2. Eemaldage ja puhastage aspiraatori filter seda kloppides.

Iga päev:

1. eemaldage tolmuimeja või harjaga töötlusjääd ja tolm aspiraatorist, sealhulgas mootorilt ja toitejuhtmelt.
2. Hoidke masinat ümbritsev ala, k.a põrand alati puhas.

Kord nädalas:

ühendage lahti filter ja väljalasketoru ning puhastage need hoolikalt tolmuimejaga.

IT KONTROLLID

Iga päev:

1. Veenduge, et toitekaabel on terve.
2. Veenduge, et kaitsed on terved.

POVOLENÉ POUŽITÍ - Odsavač je navržen pro připojení k pružné hadici pro odsávání pilin a prachu.

Odsavač lze připojit ke strojům určeným na zpracování dřeva, jako jsou pily a hoblovačky.

Odsavač je určen pro domácí použití.

NEPOVOLENÉ POUŽITÍ - JE zakázáno:

- používat odsavač v jiném než domácím prostředí,
- odsávat materiály na bázi železa,
- odsávat organické a/nebo potravinářské materiály,
- odsávat materiály, které mohou v důsledku řezání uvolňovat škodlivé látky.

Odsavač není vhodný pro použití v prostředí s rizikem výbuchu.

INFORMACE O HLUKU - Uvedené hodnoty představují stupeň emisí a nemusí vždy znamenat bezpečnou úroveň při práci. Existuje vztah mezi hladinou emisí a hladinou hluku, které je možné se vystavit, nedá se ale s jistotou usuzovat, zda jsou nebo nejsou nutná další opatření. Faktory, které ovlivňují skutečný stupeň expozice pracovníka zahrnují délku trvání expozice, charakteristiku prostředí, jiné zdroje emisí, např. počet strojů a jiných okolních prací. Kromě toho hladiny expozice se mohou v jednotlivých zemích lišit. Uvedené informace dovolují uživateli stroje co nejlépe zhodnotit nebezpečí a rizika.

Je vhodné používat osobních ochranných prostředků na ochranu sluchu, jako jsou sluchátka nebo zátky do uší.

INFORMACE O ELEKTROMAGNETICKÉ KOMPATIBILITĚ - Elektromagnetické emise stroje nepřekračují limity stanovené předpisy pro předpokládané podmínky používání.

Ověřte, zda se v napájecím systému nachází magnetotermická ochrana schopná ochránit všechny vodiče před zkratem a přetížením.

CS ÚDRŽBA **ČIŠTĚNÍ**

PŘED JAKÝMKOLIV ZÁSAHEM ÚDRŽBY A ČIŠTĚNÍ STROJ ZASTAVTE A NECHTE JEJ VYCHLADNOUT.

- Noste ochranné rukavice.
- Noste vhodné ochranné prostředky k ochraně dýchacích cest.

Pokud je nutné:

1. odstraňte ze zóny obrábění a ze suportů, odsavačem nebo pomocí štětce, zbytky třísek, vzniklých obráběním.
2. Demontujte a vyčistěte filtr odsavače poklepáním na něj.

Každý den:

1. Vysavačem nebo štětcem odstraňte zbytky zpracování a prach z odsavače, a to včetně motoru a napájecího kabelu.
2. Oblast kolem stroje, i podlahu, udržujte vždy čistou.

Jednou týdně:

Odpojte filtr nebo vypouštěcí vedení a odsavač pečlivě vyčistěte.

CS PROVĚRKY

Každý den:

1. Prověřte celistvost přívodního kabelu.
2. Prověřte celistvost ochran.

SL UPORABA

UPORABA – Na sesalnik priključite gibko cev za vsesavanje ostružkov in praha. Sesalnik lahko priključite na stroje, ki se uporabljajo za obdelavo lesa, kot so žage in rezkalniki. Sesalnik je namenjen za uporabo v gospodinjstvu.

NEDOVOLJENA UPORABA – prepovedano je:

- sesalnik uporabljati izven gospodinjstvenega okolja;
- vsesavati materiale na osnovi železa;
- vsesavati organske materiale in/ali živila;
- vsesavati materiale, ki lahko zaradi obdelave oddajajo škodljive snovi.

 Sesalnik ni primeren za uporabo v potencialno eksplozivnih atmosferah.

PODATKI O HRUPU - Navedene vrednosti hrupa so ravni emisij in niso nujno ravni, pri katerih je zagotovljeno varno delo. Med ravnmi emisij in ravnmi izpostavljenosti sicer obstaja povezava, vendar se nanjo ne gre zanašati pri odločanju, ali so potrebni morebitni dodatni zaščitni ukrepi proti hrupu. Dejavniki, ki vplivajo na dejansko raven izpostavljenosti delavca hrupu, so med drugim čas izpostavljenosti, značilnosti okolja, drugi viri hrupa, na primer število drugih strojev in druge vrste obdelav v bližini. Poleg tega se lahko dovoljene ravni izpostavljenosti od države do države razlikujejo. Kljub temu navedene informacije uporabniku stroja omogočajo boljše zavedanje nevarnosti in tveganj.

 Priporočljiva je uporaba osebne varovalne opreme za zaščito sluha, kot so naušniki ali ušesni čepki.

PODATKI O ELEKTROMAGNETNI ZDRUŽLJIVOSTI - Elektromagnetna sevanja stroja ne presegajo mejnih vrednosti, ki jih določajo standardi za predvidene pogoje uporabe.

 Prepričajte se, da je na napajalnem sistemu vgrajeno zaščitno stikalo, ki vse vodnike ščiti pred kratkim stikom in preobremenitvijo.

SL VZDRŽEVANJE ČIŠČENJE

 **PRED KAKRŠNIMI KOLI VZDRŽEVALNIMI DELI IN ČIŠČENJEM ZAUSTAVITE STROJ IN PUSTITE, DA SE OHLADI.**

 • Nadenite si zaščitne rokavice.
• Uporabljajte primerno zaščito za dihalne poti.

Po potrebi:

1. S sesalnikom ali čopičem s površine za rezanje in podporne površine odstranite ostružke, ki so ostali po delu.
2. Odstranite in očistite filter sesalnika, tako da ga dobro otresete.

Vsak dan:

1. S sesalnikom ali čopičem s sesalnika odstranite ostanke, ki so ostali po obdelavi, in prah. Pri tem očistite tudi motor in napajalni kabel.
2. Območje okoli stroja mora biti vedno čisto. To velja tudi za talno oblogo na tem delu.

Enkrat tedensko:

Odklopite filter in odvodni vod ter temeljito očistite sesalnik.

SL PREGLEDI

Vsak dan:

1. Preverite, če je napajalni kabel nepoškodovan.
2. Preverite, če so zaščite brezhibne.

İZİN VERİLEN KULLANIM - Bu aspiratör, talaş ve tozların çekilmesi için esnek bir boruya bağlanmak üzere tasarlanmıştır.

Aspiratör, testere ve dilme üniteleri gibi ahşap işleme amacıyla tasarlanmış makinelere bağlanabilir.

Bu aspiratör ev tipi kullanım için tasarlanmıştır.

İZİN VERİLMEYEN KULLANIM - Yasak olan hususlar:

- Aspiratörün ev olmayan ortamlarda kullanılması.
- Demir tabanlı malzemelerin çekilmesi.
- Organik malzemelerin ve/veya gıda maddelerinin çekilmesi.
- Kesim etkisi nedeniyle zararlı maddeler açığa çıkarabilen malzemelerin çekilmesi.



Aspiratör potansiyel patlayıcı atmosfere sahip ortamda kullanıma uygun değildir.

GÜRÜLTÜ İLE İLGİLİ BİLGİLER - Gürültü değerleri emisyon seviyeleridir ve ille de güvenli çalışma seviyeleri olması gerekmez. Emisyon seviyeleri ile maruz kalma seviyeleri arasında bir ilişki olmakla birlikte, bu başka önlemlerin gerekli olup olmadığını belirlemek amacıyla güvenilir bir şekilde kullanılamaz. Çalışanın gerçek maruziyet seviyelerini etkileyen faktörlere maruziyet süresi, ortam özellikleri, diğer gürültü kaynakları, örneğin makinelerin ve beraberindeki diğer işlemlerin sayısı da dahil edilmektedir. Ayrıca maruz kalma seviyeleri ülkeden ülkeye farklılık gösterebilir. Bu bilgiler makine kullanıcılarını tehlike ve risklerin değerlendirilmesini en iyi bir şekilde yapacak hale getirmelidir.



Kulaklık veya kulak tıkacı gibi kişisel işitme koruma kullanmanız gerekmektedir.

ELEKTROMANYETİK UYUMLULUK HAKKINDA BİLGİLER - Makinenin elektromanyetik emisyonları öngörülen kullanım şartlarına ilişkin standartlarla belirlenen sınırları aşmaz.



Güç besleme sisteminde tüm iletkenleri kısa devre ve aşırı yüklemekten korumak için uygun bir koruma olup olmadığını denetleyin.



HERHANGİ BİR BAKIM VE TEMİZLİK İŞLEMİ GERÇEKLEŞTİRMEDE ÖNCE MAKİNEYİ DURDURUN VE SOĞUMASINI SAĞLAYIN.



- Koruyucu eldiven giyin.
- Solunum yollarına yönelik uygun koruma kullanın.

Gerektiğinde:

1. Kesim bölgesine ve dayama tablalarına müdahale ederek, bir elektrikli süpürge veya fırça kullanmak suretiyle işlemeden artan talaşı giderin.
2. Aspiratör filtresini söküp, vurarak temizleyin.

Her gün:

1. Motor ve güç kablosu dahil, işlemeden artan talaş ve tozları bir elektrikli süpürge veya fırça kullanmak suretiyle giderin.
2. Makinenin civarındaki zemin dahil tüm alanı daima temiz tutun.

Haftada bir:

Filtreyi veya tahliye kanalını ayırın ve aspiratörü iyice temizleyin.

Her gün:

1. Elektrik kablosunun sağlam olduğunu kontrol edin.
2. Siperlerin sağlam olduklarını kontrol edin.

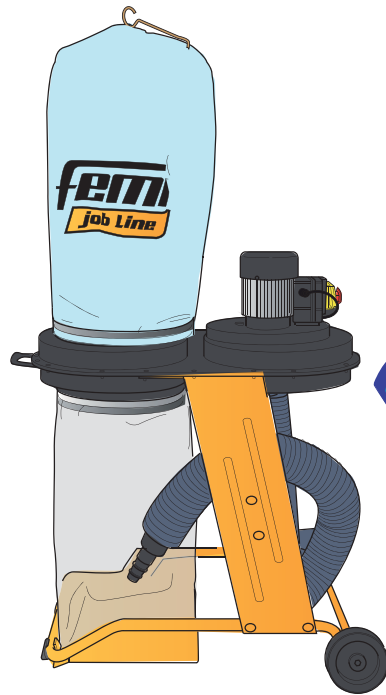

Art.....	Cod.
V [] ~ Hz []	n_0 min ⁻¹ 2.850 kg []
W [] A 7.7	IP []

FEMI (Bo) Italia
 Castel Guelfo
 Via del Lavoro 4

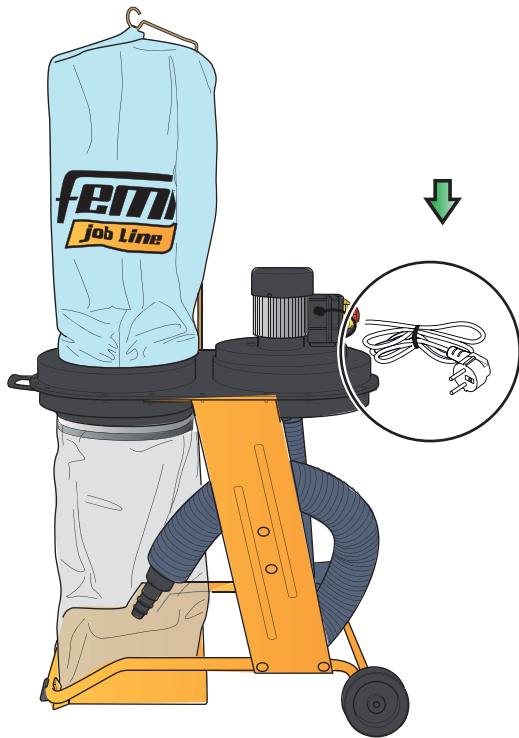

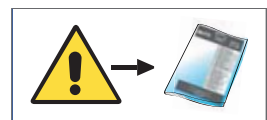

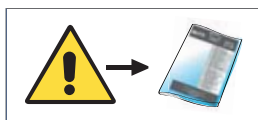
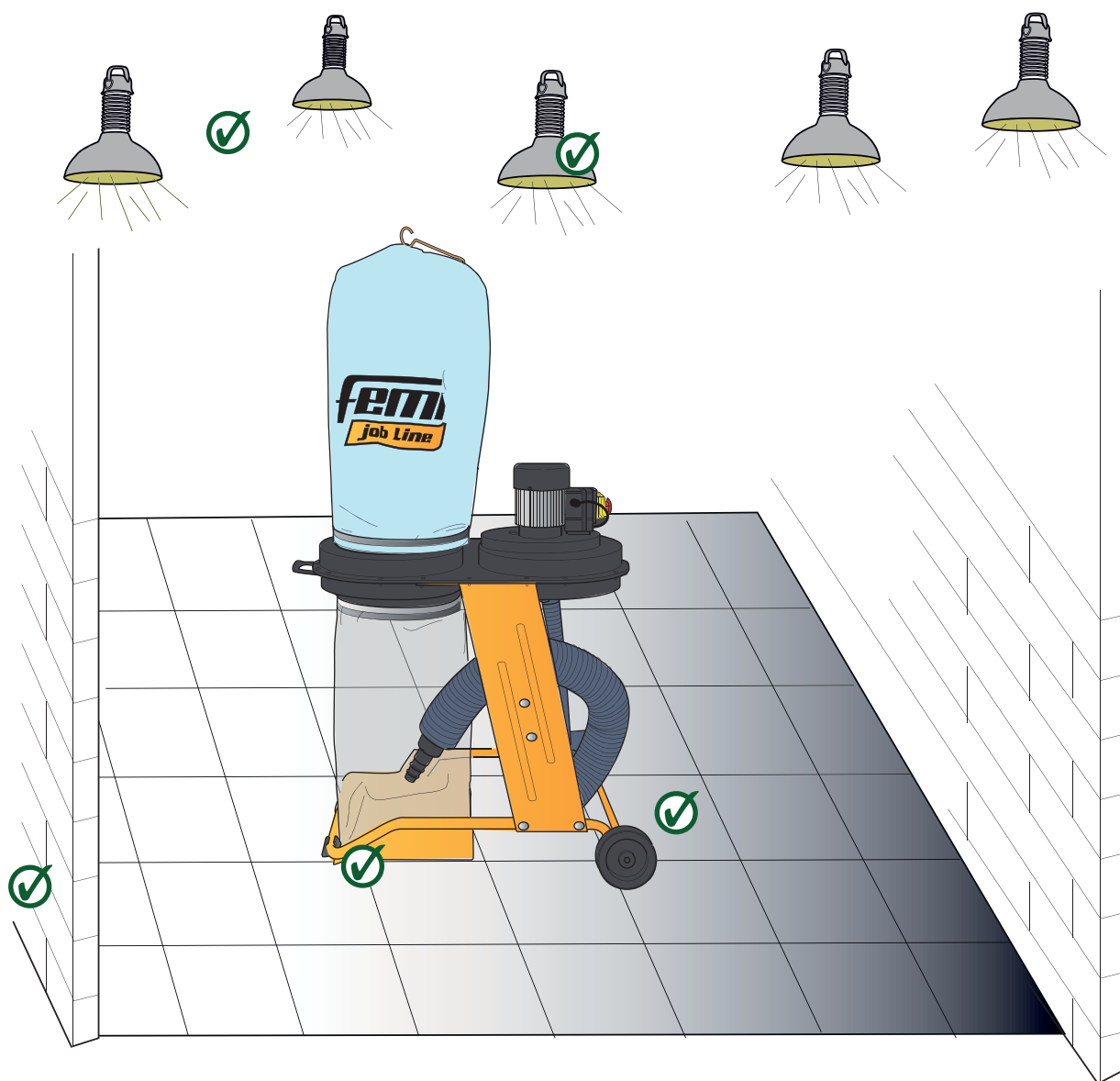

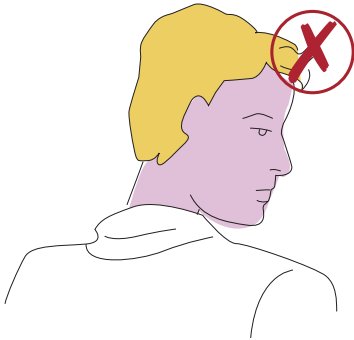
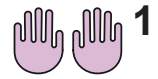
1

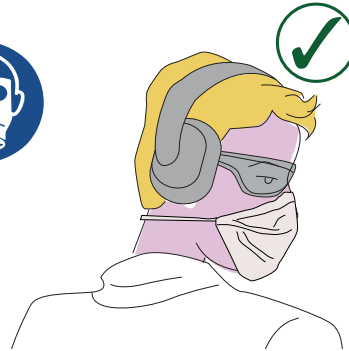

3

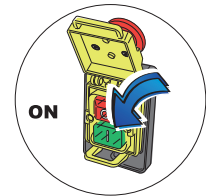

2

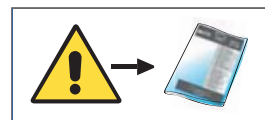
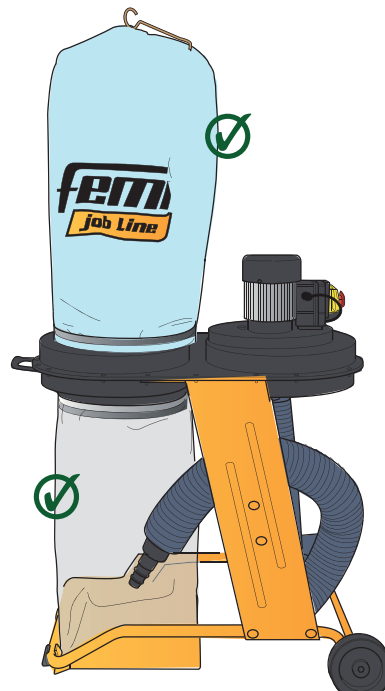

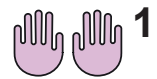

5

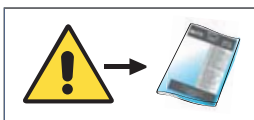
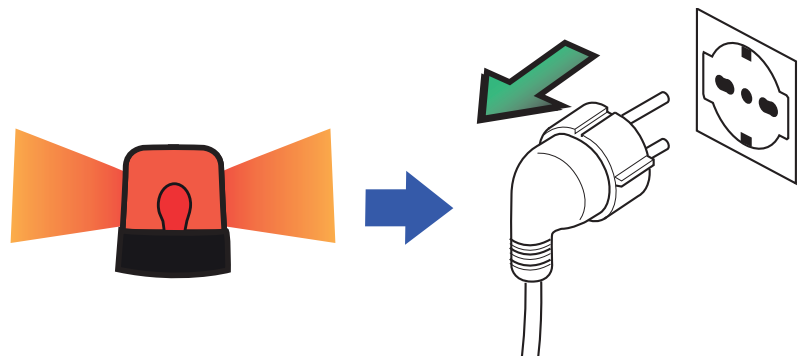
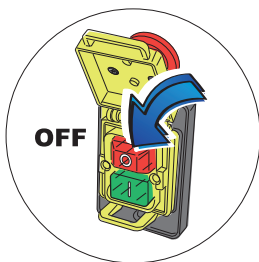



OPTIONAL



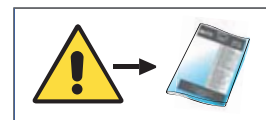
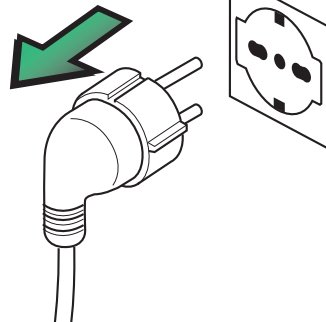
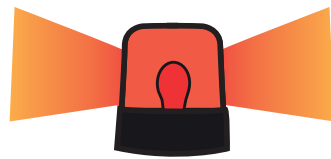
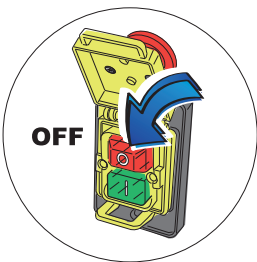
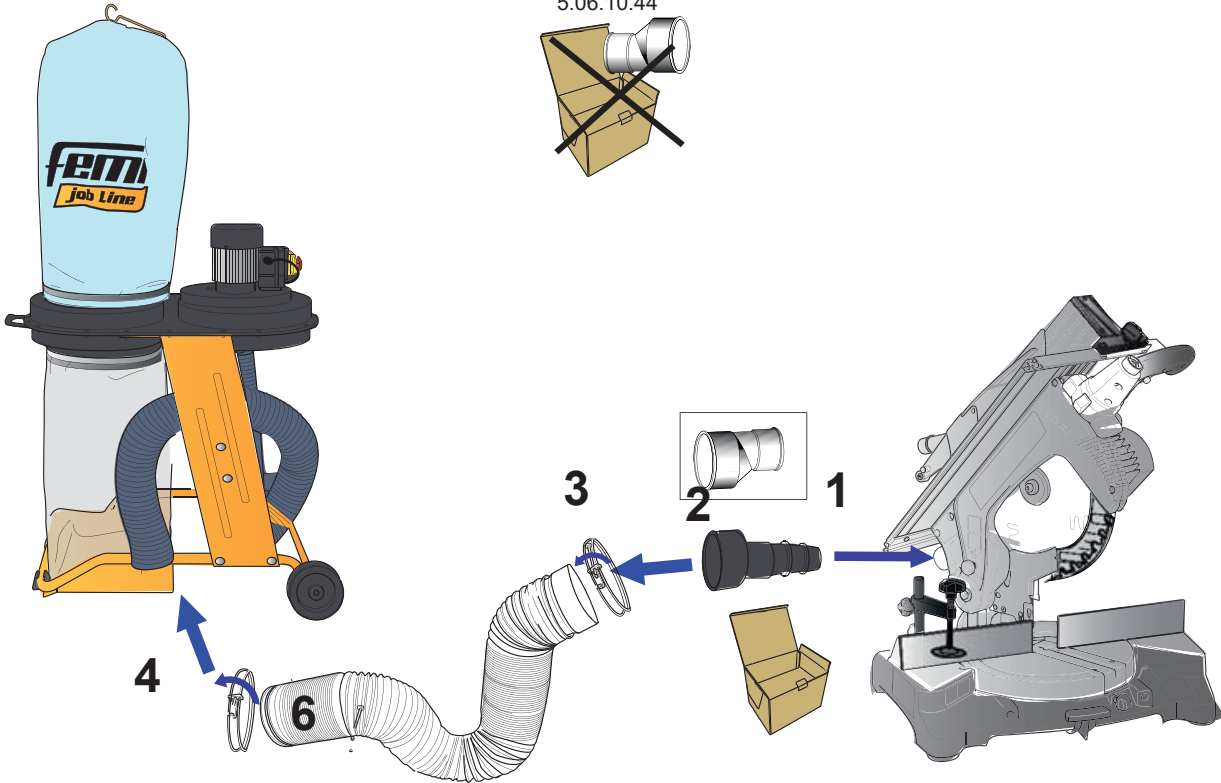
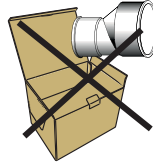

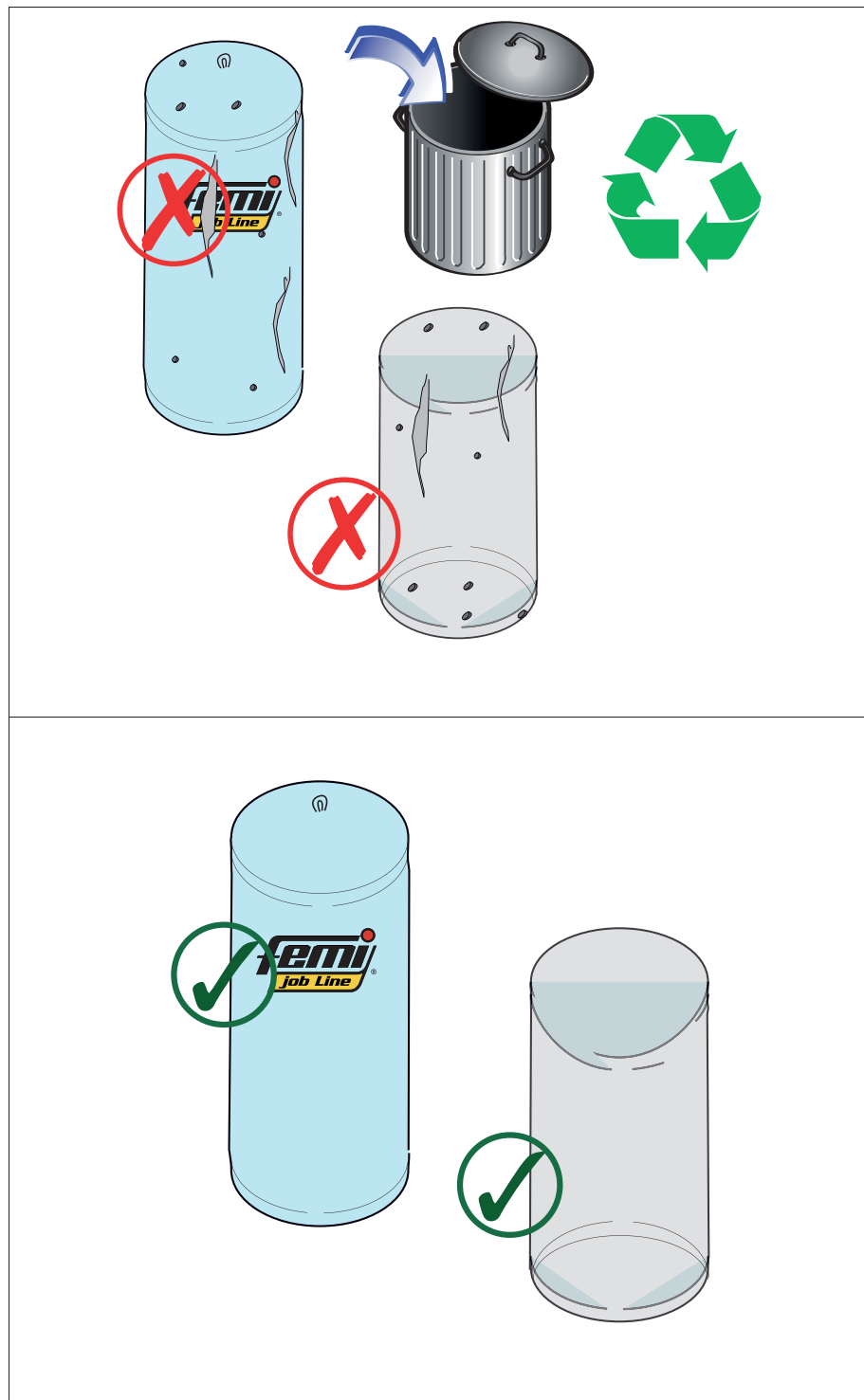
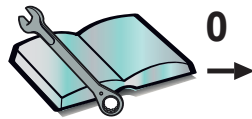
5.06.10.44

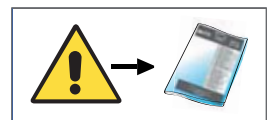





IT DATI TECNICI EN SPECIFICATIONS DE TECHNISCHE DATEN FR DONNÉES
 TECHNIQUES ES DATOS TÉCNICOS PT DADOS TÉCNICOS NL TECHNISCHE
 GEGEVENS FI TEKNISET TIEDOT DA TEKNISKE DATA SV TEKNISKA DATA
 NO TEKNISKE DATA PL DANE TECHNICZNE RU ТЕХНИЧЕСКИЕ ДАННЫЕ BG
 ТЕХНИЧЕСКИ ДАННИ HR TEHNIČKI PODACI SR TEHNIČKI PODACI EL ΤΕΧΝΙΚΑ
 ΣΤΟΙΧΕΙΑ LV TEHNISKIE DATI LT TECHNINIAI DUOMENYS RO DATE TEHNICE
 SK TECHNICKÉ ÚDAJE HU MŰSZAKI ADATOK ET TEHNILISED ANDMED CS
 TECHNICKÁ DATA SL TEHNIČNI PODATK TR TEKNİK VERİLER

	 (W)	 (V / Hz)	 (kg)	 ISO EN 4871
DC 345 PLUS	550 <input type="checkbox"/> 1-	230 / 50	18	L _p A 80,2 dB(A) L _w A 94.9 dB(A)

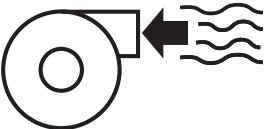
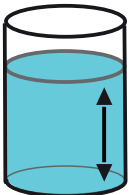
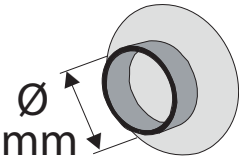
	 M ³ /h	 mm H ₂ O	 mm
DC 345 PLUS	1200	71	100x1



IT SCHEMA ELETTRICO (vedi allegato)	HR PRIKAZ ELEKTRIČNIH INSTALACIJA (pogledati dodatak)
EN ELECTRICAL DIAGRAM (see annex)	SR ELEKTRIČNI DIJAGRAM (videti prilog)
DE ELEKTRISCHER SCHALTPLAN (siehe Anlage)	EL ΗΛΕΚΤΡΙΚΟ ΣΧΕΔΙΑΓΡΑΜΜΑ (δείτε επισύναψη)
FR SCHÉMA ÉLECTRIQUE (voir annexe)	LV ELEKTRISKĀ SHĒMA (sk. pielikumū)
ES ESQUEMA ELÉCTRICO (véase el adjunto)	LT ELEKTROS SCHEMA (žr. priedą)
PT ESQUEMA ELÉTRICO (ver anexo)	RO SCHEMA ELECTRICĂ (a se vedea anexa)
NL SCHAKELSCHEMA (zie bijlage)	SK ELEKTRICKÁ SCHÉMA (vid' prílohu)
FI SÄHKÖKAAVIO (ks. liite)	HU ELEKTROMOS KAPCSOLÁSI RAJZ (lásd a mellékletet)
DA EL-DIAGRAM (jfr. bilag)	ET ELEKTRIÜHENDUSTE SKEEM (vt. lisa)
SV ELSHEMA (se bilaga)	CS ELEKTRICKÉ SCHÉMA (viz příloha)
NO KOPLINGSSKJEMA (se vedlegg)	SL ELEKTRIČNA SHEMA (oglejte si prilogo)
PL SCHEMAT ELEKTRYCZNY (patrz załącznik)	TR ELEKTRİK ŞEMASI (bkz. ek)
RU ЭЛЕКТРОСХЕМА (см. приложение)	
BG ЕЛ. СХЕМА (вж. приложението)	

IT TAVOLE RICAMBI - Posizione (P) - Codice (C) Note (N) - (vedi allegato)
EN SPARE PARTS TABLE - Position (P) - Code (C) Notes (N) - (see annex)
DE ERSATZTEILÜBERSICHTEN - Position (P) - Code (C) Anmerkungen (N) - (siehe Anlage)
FR PLANCHES PIÈCES DÉTACHÉES - Position (P) - Code (C) Notes (N) - (voir annexe)
ES TABLAS DE RECAMBIOS - Posición (P) - Código (C) Notas (N) - (véase el adjunto)
PT QUADROS DE PEÇAS SOBRESSALENTES - Posição (P) - Código (C) Notas (N) - (ver anexo)
NL TABELLEN VERVANGINGSONDERDELEN - Positie (P) - Code (C) Opmerkingen (N) - (zie bijlage)
FI VARAOSATAULUKOT - Asento (P) – Koodi (C) Huomiot (N) - (ks. liite)
DA RESERVEDELSTAVLER - Position (P) - Kode (C) Notater (N) - (jfr. bilag)
SV RESERVDDELSTABELLER – Position (P) – Artikelnr (C) Anm. (N) – (se bilaga)
NO TEGNINGER RESERVEDELER - Plassering (P) - Kode (K) Anmerkninger (A) - (se vedlegg)
PL TABLICE CZĘŚCI ZAMIENNYCH - Pozycja (P) - Kod (C) Uwagi (N) - (patrz załącznik)
RU ТАБЛИЦА ЗАПАСНЫХ ЧАСТЕЙ - Положение (P) - Код (C) ПРИМЕЧАНИЯ (N) - (см. приложение)
BG ТАБЛИЦИ С РЕЗЕРВНИТЕ ЧАСТИ - Позиция (P) - Код (C) Забележки (N) - (вж. приложенията)
HR TABLICA ZAMJENSKIH DIJELOVA – Položaj (P) – Šifra (C) Napomena (N) – (pogledati dodatak)
SR TABELE REZERVNIH DELOVA - Položaj (P) - Kôd (C) Napomena (N) - (videti prilog)
EL ΠΙΝΑΚΕΣ ΑΝΤΑΛΛΑΚΤΙΚΩΝ - Θέση (P) - Κωδικός (C) Σημειώσεις (N) - (δείτε επισύναψη)
LV REZERVES DAĻU TABULAS - Pozīcija (P) - Kods (C) Piezīmes (N) - (sk. pielikumū)
LT KEIČIAMŲ DALIŲ LENTELES - Pozicija (P) - Kodas (C) Pastabos (N) - (žr. priedą)
RO TABELE PIESE DE SCHIMB - Poziție (P) - Cod (C) Note (N) - (a se vedea anexa)
SK VÝKRESY NÁHRADNÝCH DIELOV - Pozícia (P) - Kód (C) Poznámky (N) - (vid' prílohu)
HU PÓTALKATRÉSZEK TÁBLÁZATA - Rajzsám (P) - Cikkszám (C) Megjegyzés (N) - (lásd a mellékletet)
ET VARUOSADE TABEL - Asukoht (P) - Kood (C) Märkused (N) - (vt. lisa)
CS VÝKRESY NÁHRADNÍCH DÍLŮ - Pozice (P) - Kód (C) Poznámky (N) - (viz příloha)
SL Preglednice nadomestnih delov – Položaj (P); Koda (C); Opombe (N) – (oglejte si priloge)
TR YEDEK PARÇA TABLOLARI - Konum (P) - Kod (C) Notlar (N) - (bkz. ek)



	VOLT - Hz 	
J	100 - 50/60	http://www.iec.ch/worldplugs/map.htm
UK - RL	110 - 50	
BR - CO - RP	110 - 60	
CR - GCA - USA	120 - 60	
MA - VN	127 - 50	
KSA - EC - MEX	127 - 60	
RL	200 - 50	
AL - ANG - RA - BY - K - RCH - RC - UAE - HK - MA - RUS - SRB - - ZA - T - ROU - VN - KZ - LV - LT - L	220 - 50	
KSA - BR - ROK - RP - PE	220 - 60	
DZ - A - B - BG - CI - HR - DK - EST - FIN - F - D - HKJ - GR - - IND - RI - UK - IS - IL - IT - LAO - M - N - NL - PL - P - RO - - SGP - SK - SLO - E - CZ - S - CH - TN - TR - UA - H	230 - 50	
AUS - CY - EAK - KWT - MAL - Q	240 - 50	

IT GUIDA ALLA LOCALIZZAZIONE DEI GUASTI

PROBLEMA / GUASTO	PROBABILE CAUSA	RIMEDIO SUGGERITO
Il motore non funziona	<ol style="list-style-type: none"> 1. Motore, cavo rete o spina difettosi. 2. Fusibili bruciati. 3. Spazzole danneggiate (versione con motore a spazzole). 	<ol style="list-style-type: none"> 1. Fare controllare la macchina da personale specializzato;  PERICOLO - ATTENZIONE EVITARE ASSOLUTAMENTE DI RIPARARE DA SOLI IL MOTORE: POTREBBE ESSERE PERICOLOSO. 2. Controllare i fusibili e sostituirli se necessario. 3. Fare sostituire le spazzole da personale specializzato.
Il motore parte lentamente o non raggiunge la velocità di funzionamento	<ol style="list-style-type: none"> 1. Bassa tensione di alimentazione 2. Avvolgimenti danneggiati. 	<ol style="list-style-type: none"> 1. Richiedere un controllo della tensione disponibile da parte dell'Ente erogatore. 2. Fare controllare il motore della macchina da personale specializzato.
Eccessivo rumore del motore	<ol style="list-style-type: none"> 1. Motore difettoso. Avvolgimenti danneggiati. 	<ol style="list-style-type: none"> 1. Fare controllare il motore della macchina da personale specializzato.
Il motore non sviluppa la piena potenza	<ol style="list-style-type: none"> 1. Circuiti dell'impianto rete sovraccaricati da luci, servizi o altri motori. 	<ol style="list-style-type: none"> 1. Evitare di utilizzare servizi o altri motori sullo stesso circuito al quale collegate la macchina.
Il motore tende a surriscaldarsi	<ol style="list-style-type: none"> 1. Il motore è sovraccaricato 2. Raffreddamento del motore inadeguato. 	<ol style="list-style-type: none"> 1. Evitare di sovraccaricare il motore durante l'operazione di taglio. 2. Rimuovere la polvere dal motore per ottenere il corretto flusso dell'aria di refrigerazione.

EN TROUBLESHOOTING		
PROBLEM / FAULT	PROBABLE CAUSE	SUGGESTED REMEDY
The motor is not working properly.	1. Faulty motor, power cable or plug. 2. Blown fuses. 3. Damaged brushes (for version with brushed motor).	1. Have the machine checked by expert personnel.  DANGER - WARNING NEVER ATTEMPT TO REPAIR THE MOTOR YOURSELF: IT COULD BE DANGEROUS. 2. Check the fuses and replace them if necessary. 3. Have the brushes replaced by expert personnel.
The motor starts slowly or does not reach operating speed	1. Low power supply voltage 2. Damaged windings.	1. Ask the power supply company to check how much voltage is available. 2. Have the machine motor checked by expert personnel.
The motor is making too much noise	1. Faulty motor. Damaged windings.	1. Have the machine motor checked by expert personnel.
The motor does not reach full power	1. Mains system circuits overloaded by lights, utilities or other motors.	1. Avoid using utilities or other motors on the same circuit to which the machine is connected.
The motor tends to overheat	1. Motor overload 2. Insufficient motor cooling.	1. Avoid overloading the motor during cutting operations. 2. Remove the dust from the motor to achieve a correct flow of cooling air.

DE LEITFADEN ZUR FEHLERSUCHE

PROBLEM/ STÖRUNG	MÖGLICHE URSACHE	RATSCHLÄGE ZUR ABHILFE
Der Motor funktioniert nicht	<ol style="list-style-type: none"> 1. Motor, Netzkabel oder Steckdose defekt. 2. Sicherungen durchgebrannt. 3. Bürsten defekt (bei Version mit Bürstenmotor). 	<ol style="list-style-type: none"> 1. Die Maschine vom Fachmann überprüfen lassen.  GEFAHR - ACHTUNG KEINESFALLS VERSUCHEN, DEN MOTOR SELBST ZU REPARIEREN: DIES KANN GEFÄHRLICH SEIN. 2. Die Sicherungen kontrollieren und ggf. austauschen. 3. Die Bürsten vom Fachmann austauschen lassen.
Der Motor läuft langsam an oder erreicht nicht die Betriebsdrehzahl	<ol style="list-style-type: none"> 1. Versorgungsspannung zu niedrig 2. Wicklungen defekt. 	<ol style="list-style-type: none"> 1. Die Netzspannung vom Elektrizitätswerk überprüfen lassen. 2. Den Motor der Maschine vom Fachmann überprüfen lassen.
Übermäßige Geräusentwicklung des Motors	<ol style="list-style-type: none"> 1. Motor defekt. Wicklungen defekt. 	<ol style="list-style-type: none"> 1. Den Motor der Maschine vom Fachmann überprüfen lassen.
Der Motor erreicht nicht die volle Leistung	<ol style="list-style-type: none"> 1. Stromnetz überlastet (durch Lampen, Anlagen, andere Motoren usw.). 	<ol style="list-style-type: none"> 1. Keine anderen Anlage oder Motoren auf demselben Stromkreis verwenden, an den die Maschine angeschlossen ist.
Der Motor neigt zur Überhitzung	<ol style="list-style-type: none"> 1. Überlastung des Motors 2. Ungenügende Kühlung des Motors. 	<ol style="list-style-type: none"> 1. Den Motor beim Schneiden nicht überlasten. 2. Den Motor vom Staub reinigen, damit ein ordnungsgemäßer Kühlluftstrom gewährleistet ist.

FR GUIDE DE LOCALISATION DES PANNES		
PROBLÈME/ PANNE	CAUSE PROBABLE	REMÈDE SUGGÉRÉ
Le moteur ne fonctionne pas.	1. Moteur, câble de réseau ou fiche défectueux. 2. Fusibles brûlés. 3. Balais endommagés (version avec moteur à balais).	1. Faire contrôler la machine par un personnel spécialisé.  DANGER - ATTENTION ÉVITER ABSOLUMENT DE RÉPARER LE MOTEUR SANS AIDE : CETTE OPÉRATION POURRAIT ÊTRE DANGEREUSE. 2. Contrôler les fusibles et, le cas échéant, les remplacer. 3. Faire remplacer les balais par un personnel spécialisé.
Le moteur démarre lentement ou n'atteint pas la vitesse de fonctionnement	1. Basse tension d'alimentation 2. Enroulements endommagés.	1. Demander un contrôle de la tension disponible de la part de l'Organisme de distribution. 2. Faire contrôler le moteur de la machine par un personnel spécialisé.
Niveau de bruit excessif du moteur.	1. Moteur défectueux. Enroulements endommagés.	1. Faire contrôler le moteur de la machine par un personnel spécialisé.
Le moteur ne développe pas la pleine puissance.	1. Circuits de l'installation de réseau surchargés par éclairages, services ou autres moteurs.	1. Éviter d'activer des services ou d'utiliser d'autres moteurs sur le même circuit auquel est reliée la machine.
Le moteur a tendance à se surchauffer.	1. Le moteur est surchargé. 2. Refroidissement du moteur non approprié.	1. Éviter de surcharger le moteur pendant l'opération de coupe. 2. Éliminer la poussière du moteur afin d'assurer le correct flux d'air de réfrigération.

ES GUÍA PARA LA LOCALIZACIÓN DE AVERÍAS

PROBLEMA / AVERÍA	PROBABLE CAUSA	SOLUCIÓN SUGERIDA
<p>El motor no funciona.</p>	<ol style="list-style-type: none"> 1. Motor, cable de alimentación o clavija defectuosa. 2. Fusibles fundidos. 3. Escobillas dañadas (versión con motor de escobillas). 	<ol style="list-style-type: none"> 1. Contacte con el centro de asistencia autorizado para que controle la máquina.  PELIGRO - ATENCIÓN SE PROHÍBE REPARAR EL MOTOR PERSONALMENTE: ES PELIGROSO. 2. Controle los fusibles y sustitúyalos si es necesario. 3. Contacte con el centro de asistencia autorizado para que sustituya las escobillas.
<p>El motor arranca lentamente o no alcanza la velocidad de funcionamiento.</p>	<ol style="list-style-type: none"> 1. Baja tensión de alimentación. 2. Bobinado dañado. 	<ol style="list-style-type: none"> 1. Contacte con el ente de suministro de energía para que controle la tensión de la red. 2. Contacte con el centro de asistencia autorizado para que controle el motor de la máquina.
<p>El ruido del motor es excesivo.</p>	<ol style="list-style-type: none"> 1. Motor defectuoso. Bobinado dañado. 	<ol style="list-style-type: none"> 1. Contacte con el centro de asistencia autorizado para que controle el motor de la máquina.
<p>El motor no desarrolla toda su potencia.</p>	<ol style="list-style-type: none"> 1. Circuitos de la instalación de alimentación eléctrica sobrecargados por el uso de luces u otros servicios o motores. 	<ol style="list-style-type: none"> 1. No conecte otros servicios ni motores al circuito de alimentación de la máquina.
<p>El motor se recalienta.</p>	<ol style="list-style-type: none"> 1. Motor sobrecargado. 2. Refrigeración del motor inadecuada. 	<ol style="list-style-type: none"> 1. No sobrecargue el motor durante la fase de corte. 2. Limpie el polvo que se acumula en el motor para garantizar una correcta ventilación y refrigeración.

PT GUIA PARA A LOCALIZAÇÃO DE AVARIAS

PROBLEMA / AVARIA	CAUSA PROVÁVEL	SOLUÇÃO SUGERIDA
O motor não funciona	<ol style="list-style-type: none"> 1. Motor, cabo de rede ou ficha defeituosos. 2. Fusíveis queimados. 3. Escovas danificadas (versão provida de motor com escovas). 	<ol style="list-style-type: none"> 1. Mandar controlar a máquina por pessoal especializado;  PERIGO - ATENÇÃO EVITAR SEVERAMENTE REPARAR O MOTOR AUTONOMAMENTE: PODERIA SER PERIGOSO. 2. Verificar os fusíveis e substituí-los se for necessário. 3. Mandar substituir as escovas por pessoal especializado.
O motor arranca lentamente ou não atinge a velocidade de funcionamento.	<ol style="list-style-type: none"> 1. Baixa tensão de alimentação. 2. Enrolamentos danificados. 	<ol style="list-style-type: none"> 1. Solicitar um controlo da tensão disponível à Companhia de fornecimento de energia. 2. Mandar controlar o motor da máquina por pessoal especializado.
Ruído excessivo emitido pelo motor	<ol style="list-style-type: none"> 1. Motor defeituoso. Enrolamentos danificados. 	<ol style="list-style-type: none"> 1. Mandar controlar o motor da máquina por pessoal especializado.
O motor não desenvolve toda a potência	<ol style="list-style-type: none"> 1. Circuitos da instalação de rede sobrecarregados por luzes, serviços ou outros motores. 	<ol style="list-style-type: none"> 1. Evitar utilizar serviços ou outros motores no mesmo circuito ao qual a máquina está ligada.
O motor tende a sobreaquecer-se	<ol style="list-style-type: none"> 1. O motor está sobrecarregado. 2. Arrefecimento do motor inadequado. 	<ol style="list-style-type: none"> 1. Evitar sobrecarregar o motor durante a operação de corte. 2. Remover o pó do motor para obter o fluxo correto de ar de refrigeração.

NL PROBLEEMOPSPORING		
PROBLEEM / DEFECT	WAARSCHIJNLIJKE OORZAAK	OPLOSSING
De motor werkt niet	<ol style="list-style-type: none"> 1. Motor, netsnoer of stekker defect. 2. Zekeringen doorgebrand. 3. Beschadigde borstels (uitvoering met motor met borstels). 	<ol style="list-style-type: none"> 1. Laat de machine nakijken door gespecialiseerd personeel.  GEVAAR - LET OP U MAG DE MOTOR ABSOLUUT NIET ZELF REPAREREN; DIT KAN GEVAARLIJK ZIJN. 2. Controleer de zekeringen en vervang ze indien nodig. 3. Laat de borstels vervangen door gespecialiseerd personeel.
De motor start langzaam of bereikt de bedrijfssnelheid niet	<ol style="list-style-type: none"> 1. Lage voedingsspanning 2. Wikkelingen beschadigd. 	<ol style="list-style-type: none"> 1. Vraag het elektriciteitsbedrijf om de beschikbare spanning te controleren. 2. Laat de motor van de machine nakijken door gespecialiseerd personeel.
De motor maakt teveel lawaai	<ol style="list-style-type: none"> 1. Motor defect. Wikkelingen beschadigd. 	<ol style="list-style-type: none"> 1. Laat de motor van de machine nakijken door gespecialiseerd personeel.
De motor ontwikkelt het volle vermogen niet	<ol style="list-style-type: none"> 1. Circuits van stroomnet overbelast door lichten, apparaten of andere motoren. 	<ol style="list-style-type: none"> 1. Gebruik geen andere apparaten of motoren of het circuit waarop de machine is aangesloten.
De motor neigt ertoe oververhit te raken	<ol style="list-style-type: none"> 1. De motor is overbelast 2. Koeling van de motor niet goed. 	<ol style="list-style-type: none"> 1. De motor tijdens het snijden niet overbelasten. 2. Verwijder het stof van de motor om een correcte koelluchtstroom te verzekeren.

FI VIANMÄÄRITYSOPAS		
ONGELMA/VIKA	MAHDOLLINEN SYY	EHDOTETTU KORJAUSKEINO
Moottori ei toimi	1. Moottori, virtajohto tai pistoke ovat vialliset. 2. Sulakkeet ovat palaneet. 3. Harjat ovat vaurioituneet (harjamoottoriversiossa).	1. Pyydä erikoistunutta henkilökuntaa tarkistamaan koneen;  VAARA - VAROITUS MOOTTORIN KORJAAMISTA ITSE TULEE EHDOTTOMASTI VÄLTÄÄ: SE VOI OLLA VAARALLISTA. 2. Tarkista sulakkeet ja vaihda ne tarvittaessa. 3. Pyydä erikoistunutta henkilökuntaa vaihtamaan harjat.
Moottori käynnistyy hitaasti tai ei pääse toimintanopeuteen	1. Alhainen syöttöjännite 2. Käämitys vaurioitunut.	1. Pyydä jännitteen jakelutahoa tarkistamaan käytettävissä olevan jännitteen määrä. 2. Pyydä erikoistunutta henkilökuntaa tarkistamaan moottori.
Moottori on liian meluisa	1. Moottori on viallinen. Käämitys vaurioitunut.	1. Pyydä erikoistunutta henkilökuntaa tarkistamaan moottori.
Moottori ei pääse täyteen tehoon.	1. Verkkolaitteiston piirit ovat ylikuormittuneet valojen, lisälaitteiden tai muiden moottoreiden vuoksi.	1. Vältä lisälaitteiden tai muiden moottoreiden käyttöä piirissä, johon kytket koneen.
Moottori ylikuumenee helposti	1. Moottori on ylikuormittunut 2. Riittämätön moottorin jäähdytys.	1. Vältä moottorin ylikuormittamista leikkuun aikana. 2. Poista pöly moottorista, jotta jäähdytysilmanvirtaus olisi oikeanlainen.

DA FEJLFINDING		
PROBLEM / FEJL	MULIG ÅRSAG	FORESLÅET LØSNING
Motoren fungerer ikke	1. Defekt motor, forsyningskabel eller stik. 2. Sprunget sikring. 3. Beskadigede børster (version med børstemotor).	1. Lad maskinen kontrollere af specialiseret personale;  FARE - GIV AGT UDFØR ALDRIG SELV REPARATIONER PÅ MOTOREN DETTE KAN VÆRE FARLIGT. 2. Kontrollér sikringerne om udskift om nødvendigt. 3. Lad børsterne udskifte af specialiseret personale.
Motoren starter langsomt eller oparbejder ikke driftshastigheden	1. Lav forsyningssspænding. 2. Beskadigede viklinger.	1. Anmod om at den leverende myndighed kontrollerer den disponible spænding. 2. Lad maskinens motor kontrollere af specialiseret personale.
Overdreven motorstøj	1. Defekt motor. Beskadigede viklinger.	1. Lad maskinens motor kontrollere af specialiseret personale.
Motoren leverer ikke fuld effekt	1. Ledningsnettets kredsløb kan være overbelastede af lys, aftagere eller andre motorer.	1. Undgå at anvende andre aftagere eller motorer på det samme kredsløb som maskinens.
Motoren har en tendens til overophedning	1. Motoren er overbelastet 2. Utilstrækkelig køling af motoren.	1. Undgå overbelastning af motoren under skærehandlingerne. 2. Eliminér støv på motoren, for at genetablere den korrekte gennemstrømning af køleluft.

SV GUIDE TILL FELSÖKNING		
PROBLEM / FEL	MÖJLIG ORSAK	FÖRESLAGEN ÅTGÄRD
Motorn fungerar inte	<ol style="list-style-type: none"> 1. Motor, strömkabel eller kontakt är defekt. 2. Säkringar har löst ut. 3. Borstarna är skadade (version med borstmotor) 	<ol style="list-style-type: none"> 1. Låt specialiserad personal kontrollera maskinen;  FARA - VARNING UNDVIK ABSOLUT ATT REPARERA MOTORN SJÄLV: DET KAN VARA FARLIGT. 2. Kontrollera säkringarna, och byt ut dem om nödvändigt. 3. Låt specialiserad personal byta ut borstarna.
Motorn startar långsamt eller når inte drifhastighet.	<ol style="list-style-type: none"> 1. Låg matarspänning 2. Skadade lindningar. 	<ol style="list-style-type: none"> 1. Begär en kontroll av den tillgängliga spänningen hos Energimyndigheten. 2. Låt specialiserad personal kontrollera maskinens motor.
Överdrivet motorljud	<ol style="list-style-type: none"> 1. Motor trasig. Skadade lindningar. 	<ol style="list-style-type: none"> 1. Låt specialiserad personal kontrollera maskinens motor.
Motorn utvecklar inte full effekt	<ol style="list-style-type: none"> 1. Kretsar i systemet överbelastade med ljus, tjänster eller andra motorer. 	<ol style="list-style-type: none"> 1. Undvik att använda tjänster eller andra motorer på samma krets som maskinen är ansluten till.
Motorn tenderar att överhettas	<ol style="list-style-type: none"> 1. Motorn är överbelastad 2. Otillräcklig kylning av motorn. 	<ol style="list-style-type: none"> 1. Undvik att överbelasta motorn under kapningen. 2. Avlägsna damm från motorn för att uppnå ett korrekt kylflöde.

NO FEILSØKING		
PROBLEM / SKADE	MULIG ÅRSAK	FORESLÅTT LØSNING
Motoren fungerer ikke	1. Defekt motor, strømledning eller støpsel. 2. Sikringer har gått. 3. Børster er skadet (versjon med børstemotor).	1. Få maskinen kontrollert av faglært personell.  FARE - VÆR FORSIKTIG IKKE PRØV Å REPARERE MOTOREN PÅ EGENHÅND: DETTE KAN VÆRE FARLIG. 2. Kontroller sikringene og bytt dem ut ved behov. 3. Få faglært personell til å skifte ut børstene.
Motoren starter sakte opp eller når ikke arbeidshastighet	1. Lav matespenning. 2. Spolinger er skadet.	1. Be om at strømleverandøren kontrollerer tilgjengelig spenning. 2. Få maskinens motor kontrollert av faglært personell.
Overdrevent støy fra motoren	1. Motoren er defekt. Spolinger er skadet.	1. Få maskinens motor kontrollert av faglært personell.
Motoren utvikler ikke full effekt	1. Anleggets nettkrets er overbelastet av lys, apparater eller andre motorer.	1. Unngå å bruke apparater eller andre motorer på samme kretsen som maskinen er koblet til.
Motoren har en tendens til å bli overopphetet	1. Motoren er overbelastet 2. Utilstrekkelig avkjøling av motoren.	1. Ikke overbelaste motoren under kutting. 2. Fjern støv på motoren slik at du får tilstrekkelig luftgjennomstrømning.

PL PRZEWODNIK LOKALIZACJI USTEREK		
PROBLEM / USTERKA	MOŻLIWA PRZYCZYNA	SUGEROWANE ROZWIĄZANIE
Silnik nie działa	<ol style="list-style-type: none"> 1. Uszkodzony silnik, kabel zasilania lub wtyczka. 2. Przepalony bezpiecznik. 3. Uszkodzone szczotki (wersja z silnikiem szczotkowym). 	<ol style="list-style-type: none"> 1. Zapewnić kontrolę maszyny przez wykwalifikowany personel;  NIEBEZPIECZEŃSTWO - UWAGA BEZWZGLĘDnie UNIKAĆ SAMODZIELNYCH NAPRAW SILNIKA: MOŻE TO STANOWIĆ NIEBEZPIECZEŃSTWO. 2. Sprawdzić bezpieczniki i w przypadku potrzeby wymienić je. 3. Zlecić wymianę szczotek wykwalifikowanemu personelowi.
Silnik uruchamia się powoli lub nie osiąga prędkości obrotowej funkcjonowania	<ol style="list-style-type: none"> 1. Niskie napięcie zasilania 2. Uszkodzone uzwojenia. 	<ol style="list-style-type: none"> 1. Zwrócić się po kontrolę dostarczanego napięcia do zakładu energetycznego. 2. Zapewnić kontrolę silnika maszyny przez wykwalifikowany personel.
Nadmierny hałas silnika	<ol style="list-style-type: none"> 1. Uszkodzony silnik. Uszkodzone uzwojenia. 	<ol style="list-style-type: none"> 1. Zapewnić kontrolę silnika maszyny przez wykwalifikowany personel.
Silnik nie rozwija pełnej mocy	<ol style="list-style-type: none"> 1. Obwody instalacji sieciowej przeciążone przez światła, narzędzia lub inne silniki. 	<ol style="list-style-type: none"> 1. Unikać używania urządzeń lub innych silników w obrębie tego samego obwodu, do którego jest podłączana maszyna.
Silnik posiada tendencję do przegrzania	<ol style="list-style-type: none"> 1. Silnik jest przeciążony 2. Chłodzenie silnika jest nieodpowiednie. 	<ol style="list-style-type: none"> 1. Uniknąć przeciążenia silnika podczas operacji cięcia. 2. Usunąć pył z silnika w celu zagwarantowania prawidłowego przepływu powietrza chłodzącego.

RU ИНСТРУКЦИИ ПО ОБНАРУЖЕНИЮ НЕПОЛАДОК

ПРОБЛЕМА / НЕПОЛАДКА	ВОЗМОЖНАЯ ПРИЧИНА	РЕКОМЕНДУЕМЫЙ СПОСОБ УСТРАНЕНИЯ
<p>Не работает двигатель</p>	<ol style="list-style-type: none"> 1. Неисправность двигателя, сетевого кабеля или розетки. 2. Перегорели плавкие предохранители 3. Щетки поврежденные (модель с щеточным двигателем). 	<ol style="list-style-type: none"> 1. Машина должна быть проверена специализированным персоналом.  ОПАСНОСТЬ - ВНИМАНИЕ! КАТЕГОРИЧЕСКИ ЗАПРЕЩАЕТСЯ РЕМОНТИРОВАТЬ ДВИГАТЕЛЬ САМОСТОЯТЕЛЬНО: ЭТО МОЖЕТ ПРЕДСТАВЛЯТЬ ОПАСНОСТЬ. 2. Проконтролировать и при необходимости заменить плавкие предохранители. 3. Организовать замену щеток силами специализированного персонала.
<p>Двигатель запускается медленно или не достигает рабочей скорости</p>	<ol style="list-style-type: none"> 1. Низкое напряжение питания 2. Повреждена обмотка. 	<ol style="list-style-type: none"> 1. Запросить у поставщика электроэнергии данные по напряжению питания. 2. Двигатель должен быть проверен специализированным персоналом.
<p>Избыточный шум двигателя</p>	<ol style="list-style-type: none"> 1. Неисправность двигателя. Повреждена обмотка. 	<ol style="list-style-type: none"> 1. Двигатель должен быть проверен специализированным персоналом.
<p>Двигатель не развивает полную мощность</p>	<ol style="list-style-type: none"> 1. Сеть питания перегружена вследствие использования осветительных приборов, вспомогательного оборудования или других двигателей. 	<ol style="list-style-type: none"> 1. Не подключать вспомогательное оборудование или другие двигатели к той же сети, к которой подключена машина.
<p>Двигатель перегревается</p>	<ol style="list-style-type: none"> 1. Двигатель перегружен. 2. Недостаточное охлаждение двигателя. 	<ol style="list-style-type: none"> 1. Избегать перегрузки двигателя при выполнении резки. 2. Для обеспечения надлежащего воздушного охлаждения двигателя следует регулярно очищать его от пыли.

BG НАСОКИ ЗА НАМИРАНЕ НА ПОВРЕДИ		
ПРОБЛЕМ / ПОВРЕДА	ВЕРОЯТНА ПРИЧИНА	ПРЕПОРЪЧАНО РЕШЕНИЕ
Двигателят не работи	<ol style="list-style-type: none"> 1. Дефектен двигател, мрежов кабел или щепсел. 2. Изгорели предпазители. 3. Повредени четки (модел с четков двигател). 	<ol style="list-style-type: none"> 1. Машината трябва да се провери от специализиран персонал;  ОПАСНОСТ - ВНИМАНИЕ! ТРЯБВА АБСОЛЮТНО ДА СЕ ИЗБЯГВА САМОСТОЯТЕЛНИЯ РЕМОНТ НА ДВИГАТЕЛЯ: ТОВА МОЖЕ ДА Е ОПАСНО. 2. Проверете предпазителите и ги заменете, ако е необходимо. 3. Сменете четките от специализиран персонал;
Двигателят тръгва бавно или не достига работната скорост	<ol style="list-style-type: none"> 1. Ниско захранващо напрежение 2. Повредени намотки. 	<ol style="list-style-type: none"> 1. Изисквайте проверка на наличното напрежение от страна на организацията доставчик. 2. Двигателят на машината трябва да се провери от специализиран персонал.
Прекален шум от двигателя	<ol style="list-style-type: none"> 1. Дефектен двигател. Повредени намотки. 	<ol style="list-style-type: none"> 1. Двигателят на машината трябва да се провери от специализиран персонал.
Двигателят не достига пълна мощност	<ol style="list-style-type: none"> 1. Веригите в захранващата инсталация са претоварени поради лампи, обслужващи вериги или други двигатели. 	<ol style="list-style-type: none"> 1. Избягвайте да използвате други консуматори или други двигатели в същата верига, към която е свързана машината.
Двигателят прегрява	<ol style="list-style-type: none"> 1. Двигателят е подложен на прекалено натоварване 2. Недобро охлаждане на двигателя. 	<ol style="list-style-type: none"> 1. Избягвайте да претоварвате двигателя по време на операцията по рязане. 2. Отстранете праха от двигателя за постигане добър поток на въздуха за охлаждане.

HR VODIČ ZA RJEŠAVANJE PROBLEMA

PROBLEM / KVAR	MOGUĆI UZROK	PREDLOŽENO RJEŠENJE
Motor ne radi	<ol style="list-style-type: none"> 1. Pokvaren motor, mrežni kabel ili utikač. 2. Osigurači su pregorjeli. 3. Oštećene četke (verzija s motorem na četke). 	<ol style="list-style-type: none"> 1. Stroj mora provjeriti specijalizirano osoblje;  OPASNOST - POZOR NI U KOJEM SLUČAJU NE SMIJETE SAMI POPRAVLJATI MOTOR: POPRAVAK MOŽE BITI OPASAN. 2. Provjerite osigurače i zamijenite ih ako je potrebno. 3. Četke mora provjeriti specijalizirano osoblje.
Motor se pokreće polako ili ne dostiže radnu brzinu	<ol style="list-style-type: none"> 1. Nizak napon napajanja 2. Oštećeni namoti. 	<ol style="list-style-type: none"> 1. Zahtjev za kontrolom napetosti izvršavaju komunalne institucije. 2. Motor mora biti provjeren od strane specijaliziranog osoblja.
Prevelika buka motora	<ol style="list-style-type: none"> 1. Neispravan motor. Oštećeni namoti. 	<ol style="list-style-type: none"> 1. Motor mora biti provjeren od strane specijaliziranog osoblja.
Motor ne razvija punu snagu	<ol style="list-style-type: none"> 1. Kola sustava mreže su preopterećeni svjetlima, servisima ili drugim motorima. 	<ol style="list-style-type: none"> 1. Izbjegavate koristiti servise ili druge motore na istom sustavu na koji je povezan stroj.
Motor se pregrijava	<ol style="list-style-type: none"> 1. Motor je preopterećen 2. Neadekvatno hlađenje motora. 	<ol style="list-style-type: none"> 1. Izbjegavajte opterećivati motor za vrijeme rezanja. 2. Uklonite prašinu iz motora kako biste postigli ispravan protok zraka za hlađenje.

SR VODIČ ZA LOCIRANJE KVAROVA		
PROBLEMA/ KVAR	MOGUĆI UZROK	PREDLOŽENO REŠENJE
Motor ne funkcioniše	1. Motor, mrežni kabl ili utikač u kvaru. 2. Izgoreli osigurači. 3. Oštećene četkice (verzija motor sa četkicama).	1. Dati specijalizovanom osoblju na proveru mašinu;  OPASNOST - PAŽNJA, U POTPUNOSTI IZBEGAVAJTE DA SAMI POPRAVLJATE MOTOR: MOŽE BITI OPASNO 2. Proverite osigurače i zamente ih ukoliko je neophodno. 3. Dati specijalizovanom osoblju da zamenni četkice.
Motor se polako pokreće i ne dostiže radnu brzinu	1. Niski napon napajanja 2. Oštećeni namotaji.	1. Tražiti kontrolu napona koji je na raspolaganje od strane snadbevača. 2. Proveriti motor mašine od strane specijalizovanog osoblja.
Prevelika buka motora	1. Motor neispravan. Oštećeni namotaji.	1. Proveriti motor mašine od strane specijalizovanog osoblja.
Motor ne razvija punu snagu	1. Kola mrežnog uređaja su preopterećena od svetla, servisa ili drugih motora.	1. Izbegavajte korišćenje usluga ili drugih motora na istom kolu na kojem je priključena mašina.
Motor teži pregrevanju	1. Motor je preopterećen 2. Neadekvatno hlađenje motora.	1. Izbegavajte preopterećenje motora prilikom operacije rezanja. 2. Uklonite prašinu sa motora kako bi se dobio pravilan protok vazduha za rashlađivanje.

EL ΟΔΗΓΟΣ ΕΝΤΟΠΙΣΜΟΥ ΤΩΝ ΒΛΑΒΩΝ

ΠΡΟΒΛΗΜΑ / ΒΛΑΒΗ	ΠΙΘΑΝΗ ΑΙΤΙΑ	ΠΡΟΤΕΙΝΟΜΕΝΗ ΛΥΣΗ
Ο κινητήρας δεν λειτουργεί	<ol style="list-style-type: none"> 1. Ο κινητήρας, το καλώδιο δικτύου ή το βύσμα είναι ελαττωματικά. 2. Καμένες ασφάλειες. 3. Βούρτσες που έχουν υποστεί βλάβη (έκδοση κινητήρα με βούρτσες) 	<ol style="list-style-type: none"> 1. Ζητήστε έλεγχο της μηχανής από εξειδικευμένο προσωπικό  ΚΙΝΔΥΝΟΣ - ΠΡΟΣΟΧΗ ΑΠΟΦΥΓΕΤΕ ΤΗΝ ΕΠΙΔΙΟΡΘΩΣΗ ΤΟΥ ΚΙΝΗΤΗΡΑ ΜΟΝΟΙ ΣΑΣ: ΜΠΟΡΕΙ ΝΑ ΕΙΝΑΙ ΕΠΙΚΙΝΔΥΝΟ. 2. Ελέγξτε τις ασφάλειες και αντικαταστήστε τις αν είναι απαραίτητο. 3. Ζητήστε αντικατάσταση των βουρτσών από εξειδικευμένο προσωπικό.
Ο κινητήρας ξεκινά αργά ή δεν φθάνει την ταχύτητα λειτουργίας	<ol style="list-style-type: none"> 1. Χαμηλή τάση τροφοδοσίας 2. Κατεστραμμένες περιελίξεις 	<ol style="list-style-type: none"> 1. Ζητήστε έλεγχο της διαθέσιμης τάσης από τον Φορέα παροχής. 2. Ελέγξτε τον κινητήρα της μηχανής από εξειδικευμένο προσωπικό.
Υπερβολικός θόρυβος του κινητήρα	<ol style="list-style-type: none"> 1. Ελαττωματικός κινητήρας. Κατεστραμμένες περιελίξεις 	<ol style="list-style-type: none"> 1. Ελέγξτε τον κινητήρα της μηχανής από εξειδικευμένο προσωπικό.
Ο κινητήρας δεν αναπτύσσει πλήρη ισχύ	<ol style="list-style-type: none"> 1. Κυκλώματα του δικτύου υπερφορτωμένα από φώτα, υπηρεσίες ή άλλες μηχανές. 	<ol style="list-style-type: none"> 1. Αποφύγετε τη χρήση των υπηρεσιών ή άλλων μηχανών στο ίδιο κύκλωμα με το οποίο συνδέεται το μηχάνημα.
Ο κινητήρας τείνει να υπερθερμανθεί	<ol style="list-style-type: none"> 1. Ο κινητήρας έχει υπερφορτωθεί 2. Ακατάλληλη ψύξη του κινητήρα. 	<ol style="list-style-type: none"> 1. Αποφύγετε την υπερφόρτωση του κινητήρα κατά τη λειτουργία κοπής. 2. Αφαιρέστε τη σκόνη από τον κινητήρα για να έχετε σωστή ροή αέρα ψύξης.

LV PROBLĒMU NOVĒRŠANAS CEĻVEDIS		
PROBLĒMA/ TRAUCĒJUMS	IESPĒJAMĀIS CĒLONIS	IETEICAMĀIS RISINĀJUMS
Dzinējs nedarbojas	<ol style="list-style-type: none"> 1. Bojāts dzinējs, strāvas vads vai kontaktdakša. 2. Izdeguši drošinātāji. 3. Bojātas birstes (versija ar motoru ar birstēm). 	<ol style="list-style-type: none"> 1. Lieciet iekārtu pārbaudīt kvalificētam personālam;  BĪSTAMI - BRĪDINĀJUMS IR KATEGORISKI AIZLIEGTS PAŠAM VEIKT DZINĒJA REMONTU: TAS VAR BŪT BĪSTAMI. 2. Pārbaudiet drošinātājus un, ja nepieciešams, nomainiet tos. 3. Lieciet kvalificētam personālam nomainīt birstes.
Motors darbojas lēni vai nesasniedz darbības ātrumu	<ol style="list-style-type: none"> 1. Zems barošanas spriegums 2. Bojāti tinumi. 	<ol style="list-style-type: none"> 1. Pieprasiet elektroenerģijas piegādātājam veikt pieejamā sprieguma pārbaudi. 2. Motors jāpārbauda kvalificētam personālam.
Pārmērīgs motora troksnis	<ol style="list-style-type: none"> 1. Bojāts motors. Bojāti tinumi. 	<ol style="list-style-type: none"> 1. Motors jāpārbauda kvalificētam personālam.
Motors neattīsta pilnu jaudu	<ol style="list-style-type: none"> 1. Tīkla sistēmas kontūri pārslogoti ar apgaismojuma ierīcēm papildierīcēm vai citiem motoriem. 	<ol style="list-style-type: none"> 1. Izvairieties lietot papildierīces vai citus motorus tajā pašā kontūrā, kuram pieslēgta iekārta.
Motors mēdz pārkarst	<ol style="list-style-type: none"> 1. Motors ir pārslogots 2. Nepiemērota motora dzesēšana. 	<ol style="list-style-type: none"> 1. Izvairīties no motora pārslodzes griešanas operāciju laikā. 2. Notīriet putekļus no motora, lai iegūtu pareizu dzesēšanas gaisa plūsmu.

LT GEDIMŲ NUSTATYMO VADOVAS

PROBLEMA / GEDIMAS	GALIMA PRIEŽASTIS	REKOMENDUOJAMAS GEDIMO TAIŠYMO BŪDAS
Variklis neveikia	<ol style="list-style-type: none"> 1. Variklio, maitinimo tinklo laido ar kištuko gedimas. 2. Perdegę saugikliai. 3. Sugadinti šepečiai (versija su šepetiniu varikliu). 	<ol style="list-style-type: none"> 1. Stakles turi patikrinti kvalifikuotas personalas;  PAVOJUS - DĖMESIO PATYS VARIKLIO NETAIŠYKITE - TAI GALI BŪTI PAVOJINGA. 2. Patikrinkite saugiklius ir juos pakeiskite, jei perdegę. 3. Šepečius turi pakeisti kvalifikuotas personalas.
Variklis pajuda lėtai arba nepasiekia darbinio greičio	<ol style="list-style-type: none"> 1. Žema maitinimo įtampa 2. Pažeistos apvijos. 	<ol style="list-style-type: none"> 1. Paprašykite esamą įtampą patikrinti energijos skirstymo bendrovės. 2. Staklių variklį turi patikrinti kvalifikuotas personalas.
Pernelyg triukšmingas variklis	<ol style="list-style-type: none"> 1. Variklio gedimas. Pažeistos apvijos. 	<ol style="list-style-type: none"> 1. Staklių variklį turi patikrinti kvalifikuotas personalas.
Variklis neišvysto pilnos galios	<ol style="list-style-type: none"> 1. Elektros sistemos tinklo grandinės perkrautos dėl prijungto apšvietimo, kitų įrenginių ar variklių. 	<ol style="list-style-type: none"> 1. Nenaudokite kitų įrenginių ar variklių, prijungtų prie to paties maitinimo tinklo kaip ir staklės.
Variklis kaista	<ol style="list-style-type: none"> 1. Variklis yra perkrautas 2. Variklis netinkamai aušinamas. 	<ol style="list-style-type: none"> 1. Neperkraudkite variklio plovimo operacijos metu. 2. Nuvalykite dulkes nuo variklio, kad užtikrintumėte tinkamą aušinimo oro srautą.

RO GHID REFERITOR LA LOCALIZAREA DEFECȚIUNILOR

PROBLEMĂ / DEFECȚIUNE	CAUZA PROBABILĂ	REMEDIU SUGERAT
Motorul nu funcționează	<ol style="list-style-type: none"> 1. Motorul, cablul sau priza prezintă defecțiuni. 2. Siguranțe arse. 3. Perii deteriorate (versiune cu motor cu perii). 	<ol style="list-style-type: none"> 1. Solicitați verificarea mașinii de către personal specializat;  PERICOL - ATENȚIE NU REPARAȚI SINGURI MOTORUL: ȚR PUTEA FI FOARTE PERICULOS. 2. Controlați siguranțele și înlocuiți-le dacă este necesar. 3. Procedați la înlocuirea periilor de către personal calificat.
Motorul pornește lent sau nu atinge viteza de funcționare	<ol style="list-style-type: none"> 1. Tensiune de alimentare redusă 2. Înfășurări deteriorate. 	<ol style="list-style-type: none"> 1. Solicitați un control al tensiunii disponibile, din partea Instituției furnizoare. 2. Solicitați verificarea motorului mașinii de către personal specializat.
Zgomot excesiv al motorului.	<ol style="list-style-type: none"> 1. Motor defect. Înfășurări deteriorate. 	<ol style="list-style-type: none"> 1. Solicitați verificarea motorului mașinii de către personal specializat.
Motorul nu funcționează cu putere deplină.	<ol style="list-style-type: none"> 1. Circuitele rețelei supraîncărcate cu lumini, servicii sau alte motoare. 	<ol style="list-style-type: none"> 1. Evitați utilizarea serviciilor sau a altor motoare pe același circuit la care este conectat aparatul.
Motorul tinde să se supraîncălzească.	<ol style="list-style-type: none"> 1. Motorul este supraîncărcat 2. Răcire neadecvată a motorului. 	<ol style="list-style-type: none"> 1. Evitați supraîncărcarea motorului în timpul operației de tăiere. 2. Îndepărtați praful de la motor pentru a obține fluxul corect al aerului de refrigerare.

SK SPRIEVODCA URČOVANÍM PORÚCH

PROBLÉM / PORUCHA	PRAVDEPODOBNÁ PRÍČINA	ODPORÚČANÉ RIEŠENIE
Motor nefunguje	<ol style="list-style-type: none"> 1. Chybný motor, sieťový kábel alebo zásuvka. 2. Prepálené poistky. 3. Poškodené kefkы (verzia motora s kefkami). 	<ol style="list-style-type: none"> 1. Dajte stroj skontrolovať špecializovanému pracovníkovi;  NEBEZPEČENSTVO - POZOR MOTOR V ŽIADNOM PRÍPADE NEOPRAVUJTE SAMI: MÔŽE TO BYŤ NEBEZPEČNÉ. 2. Skontrolujte poistky a v prípade potreby ich vymeňte. 3. Dajte stroj skontrolovať špecializovanému pracovníkovi.
Motor sa rozbieha pomaly a nedosiahne prevádzkovú rýchlosť	<ol style="list-style-type: none"> 1. Nízke napájacie napätie 2. Poškodené vinutie. 	<ol style="list-style-type: none"> 1. Požiadajte dodávateľa elektrickej energie o kontrolu napätia. 2. Dajte stroj skontrolovať špecializovanému pracovníkovi;
Nadmerný hluk motora	<ol style="list-style-type: none"> 1. Chybný motor. Poškodené vinutie. 	<ol style="list-style-type: none"> 1. Dajte stroj skontrolovať špecializovanému pracovníkovi;
Motor nedosahuje plný výkon	<ol style="list-style-type: none"> 1. Obvody sieťovej inštalácie sú preťažené svetlami, spotrebičmi alebo inými motormi. 	<ol style="list-style-type: none"> 1. Nepoužívajte spotrebiče alebo iné motory v rovnakom obvode ako ten, ku ktorému je stroj pripojený.
Motor má tendenciu prehrievať sa	<ol style="list-style-type: none"> 1. Motor je preťažený 2. Chladenie motora je nedostatočné. 	<ol style="list-style-type: none"> 1. Pri rezaní motor nepreťažujte. 2. Odstráňte prach z motora, aby ste umožnili správne prúdenie chladiaceho vzduchu.

HU ÚTMUTATÓ HIBAKERESÉSHEZ		
PROBLÉMA / MEGHIBÁSODÁS	VALÓSZÍNŰ KIVÁLTÓ OK	JAVASOLT MEGOLDÁS
A motor nem működik	<ol style="list-style-type: none"> 1. Meghibásodott a motor, a hálózati kábel vagy a csatlakozó. 2. Kiegett biztosítékok. 3. A szénkefék megsérültek (szénkefés motor esetén). 	<ol style="list-style-type: none"> 1. Ellenőriztesse a gépet szakemberrel;  FIGYELEM! VESZÉLY! SOHA NE JAVÍTSA SAJÁT MAGA A MOTORT: VESZÉLYES LEHET. 2. Ellenőrizze az olvadóbiztosítókat és szükség esetén cserélje ki. 3. A szénkefákat szakemberrel cseréltesse ki.
A motor lassan indul vagy nem éri el az üzemi sebességet	<ol style="list-style-type: none"> 1. A tápfeszültség alacsony. 2. A tekercsek megsérültek. 	<ol style="list-style-type: none"> 1. Kérje az áramszolgáltatót, hogy ellenőrizze a rendelkezésre álló feszültséget. 2. Ellenőriztesse a gép motorját szakemberrel.
A motor nagyon hangos	<ol style="list-style-type: none"> 1. A motor meghibásodott. A tekercsek megsérültek. 	<ol style="list-style-type: none"> 1. Ellenőriztesse a gép motorját szakemberrel.
A motor nem működik teljes hatásfokkal	<ol style="list-style-type: none"> 1. A hálózati berendezés áramkörei túl vannak terhelve világítás, további szolgáltatások vagy más motorok által. 	<ol style="list-style-type: none"> 1. Ne használjon más szolgáltatásokat vagy motorokat ugyanarról az áramkörrel, amelyre a készüléket csatlakoztatja.
A motor túlmelegszik	<ol style="list-style-type: none"> 1. A motor túl van terhelve 2. A motor hűtése nem megfelelő. 	<ol style="list-style-type: none"> 1. Ne terhelje túl a motort a vágási művelet során. 2. Távolítsa el a port a motorról, hogy a hűtőlevegő megfelelően tudjon áramlani.

ET VEAOTSING

PROBLEEM / VIGA	TÕENÄOLINE PÕHJUS	SOOVITUSLIK LAHENDUS
Mootor ei tööta korralikult	<ol style="list-style-type: none"> 1. Vigane mootor, toitekaabel või pistik. 2. Kaitsed läbi põlenud. 3. Harjad kahjustunud (harjadega mootori korral). 	<ol style="list-style-type: none"> 1. Laske seade vastava pädevusega isikutel üle kontrollida;  OHT - HOIATUS ÄRGE KUNAGI PÜÜDKE ISE MOOTORIT REMONTIDA: SEE VÕIB OLLA OHTLIK. 2. Kontrollige automaatkaitsmeid ja vajadusel vahetage need välja. 3. Laske vastava pädevusega isikutel harjad välja vahetada.
Masin käivitub aeglaselt või ei saavuta töötamiskiirust	<ol style="list-style-type: none"> 1. Madal voolupinge 2. Mähised kahjustatud. 	<ol style="list-style-type: none"> 1. Paluge teenusepakkujal pinget kontrollida. 2. Laske vastava väljaõppega isikul masina mootor üle vaadata.
Mootor teeb suurt müra	<ol style="list-style-type: none"> 1. Defektne mootor Mähised kahjustatud. 	<ol style="list-style-type: none"> 1. Laske vastava väljaõppega isikul masina mootor üle vaadata.
Mootor ei saavuta täisvõimsust	<ol style="list-style-type: none"> 1. Vooluvõrk on tulede, teenuste või teiste mootorite poolt üle koormatud. 	<ol style="list-style-type: none"> 1. Vältige liigsete masinate ja mootorite kasutamist samas ahelas, kuhu olete ühendanud masina.
Mootor kipub ülekuumenema	<ol style="list-style-type: none"> 1. Mootori ülekoormus 2. Mootori ebapiisav jahutus. 	<ol style="list-style-type: none"> 1. Vältige lõikamise ajal mootori üle koormamist. 2. Eemaldage õige jahutava õhuvoolu tagamiseks mootorist tolm.

CS POKYNY PRO URČENÍ ZÁVAD		
PROBLÉM / PORUCHA	PRAVDĚPODOBNÉ PŘÍČINY	DOPORUČENÉ ŘEŠENÍ
Motor nefunguje	<ol style="list-style-type: none"> 1. Vadný motor, přívodný kabel nebo zásuvka. 2. Spálené pojistky. 3. Poškozené kartáčky (verze motoru s kartáčky). 	<ol style="list-style-type: none"> 1. Nechte stroj zkontrolovat specializovanému pracovníkovi;  POZOR-NEBEZPEČÍ MOTOR V ŽÁDNÉM PŘÍPADĚ NEOPRAVUJTE SAMI: MŮŽE TO BÝT NEBEZPEČNÉ. 2. Zkontrolujte pojistky a v případě potřeby je vyměňte. 3. Nechte vyměnit kartáčky na stroji specializovanému pracovníkovi.
Motor se spouští pomalu a nedosáhne provozní rychlost	<ol style="list-style-type: none"> 1. Nízké napájecí napětí 2. Poškozená vinutí. 	<ol style="list-style-type: none"> 1. Požádejte dodavatele elektrické energie o kontrolu napětí. 2. Nechte motor stroje zkontrolovat specializovanému pracovníkovi.
Nadměrný hluk motoru	<ol style="list-style-type: none"> 1. Vadný motor. Poškozená vinutí. 	<ol style="list-style-type: none"> 1. Nechte motor stroje zkontrolovat specializovanému pracovníkovi.
Motor nedosahuje plného výkonu	<ol style="list-style-type: none"> 1. Obvody síťové instalace jsou přetížené světly, spotřebiči nebo jinými motory. 	<ol style="list-style-type: none"> 1. Nepoužívejte spotřebiče nebo jiné motory ve stejném obvodu jako ten, ke kterému je stroj připojen.
Motor má tendenci přehřívát se	<ol style="list-style-type: none"> 1. Motor je přetížený 2. Chlazení motoru je nedostatečné. 	<ol style="list-style-type: none"> 1. Při řezání motor zbytečně nepřetěžujte. 2. Odstraňte prach z motoru, abyste umožnili správné proudění chladícího vzduchu.

SL ISKANJE IN ODPRVLJANJE NAPAK

TEŽAVA/ NAPAKA	MOREBITNI VZROK	PREDLAGANA REŠITEV
Motor ne deluje	1. Okvara motorja, napajalnega kabla ali vtiča. 2. Pregorele varovalke. 3. Poškodovane krtačke (različica s krtačnim motorjem).	1. Stroj naj preverijo specializirani strokovnjaki;  NEVARNOST - POZOR, MOTORJA NE POSKUŠAJTE POPRAVITI SAMI, SAJ JE TO LAHKO NEVARNO. 2. Preverite varovalke in jih po potrebi zamenjajte. 3. Krtačke naj zamenjajo specializirani strokovnjaki.
Motor se zažene počasi ali ne doseže delovne hitrosti	1. Nizka napajalna napetost 2. Poškodovana navitja.	1. Zaposite za pregled napetosti, ki ga mora opraviti ponudnik storitev. 2. Motor stroja naj preverijo specializirani strokovnjaki.
Motor je preveč glasen	1. Okvara motorja. Poškodovana navitja.	1. Motor stroja naj preverijo specializirani strokovnjaki.
Motor ne razvije polne moči	1. Napajalni tokokrog preobremenjeni z lučmi, opremo ali drugimi motorji.	1. Opreme in drugih motorjev ne priklaplajte na isti tokokrog kot stroj.
Motor se pregreva	1. Motor je preobremenjen 2. Neustrezno hlajenje motorja.	1. Motorja med rezanjem ne preobremenjujte. 2. Z motorja odstranite prah in tako zagotovite ustrezen pretok hladilnega zraku.

TR SORUN GİDERME KILAVUZU		
SORUN/HATA	MUHTEMEL NEDENİ	ÖNERİLEN ÇÖZÜM
Motor çalışmıyor	<ol style="list-style-type: none"> 1. Motor, kablo veya soket arızalı. 2. Sigortalar yanmış. 3. Hasarlı fırçalar (fırçalı motor versiyon). 	<ol style="list-style-type: none"> 1. Makineyi uzman bir personele kontrol ettiriniz;  TEHLİKE - DİKKAT MOTORU ASLA KENDİ BAŞINIZA ONARMAYA ÇALIŞMAYINIZ: BU TEHLİKELİ OLABİLİR. 2. Sigortaları kontrol ediniz ve gerekirse değiştiriniz. 3. Fırçayı uzman bir personele değiştirin.
Motor yavaş bir şekilde çalışıyor veya çalışma hızına ulaşmıyor	<ol style="list-style-type: none"> 1. Düşük besleme gerilimi 2. Zarar gören sargılar. 	<ol style="list-style-type: none"> 1. Elektrik kurumunun tedarik ettiği gerilimi kontrol ettirin. 2. Makinenin motorunu uzman bir personele kontrol ettiriniz.
Motor aşırı gürültülü	<ol style="list-style-type: none"> 1. Motor arızalı. Zarar gören sargılar. 	<ol style="list-style-type: none"> 1. Makinenin motorunu uzman bir personele kontrol ettiriniz.
Motor tam güçle çalışmıyor	<ol style="list-style-type: none"> 1. Sistem devreleri, ışıklar, hizmetler ve diğer motorlarla aşırı yüklenmiş 	<ol style="list-style-type: none"> 1. Hizmetleri veya diğer motorları makinenin bağlı olduğu aynı devrede kullanmaktan kaçınınız.
Motor aşırı ısınmaya eğilimli	<ol style="list-style-type: none"> 1. Motorda aşırı yükleme var 2. Motorun soğuması yetersiz. 	<ol style="list-style-type: none"> 1. Kesme işlemi sırasında motoru aşırı yüklemekten kaçınınız. 2. Soğutucu hava akışının düzgün olması için motordaki tozu temizleyin.

IT DICHIARAZIONE DI CONFORMITÀ

secondo la Direttiva Europea 2006/42/CE Allegato II.A
FEMI S.p.A. - Via Del Lavoro, 4 - 40023 Castel Guelfo - (BO) ITALIA

dichiara che la macchina:

- **ASPIRATORE A CICLONE** (vedi etichetta riportata - pag. 95):
prodotta nel (vedi etichetta riportata - pag. 95):
- è conforme alle disposizioni della Direttiva 2006/42/CE e alle disposizioni di attuazione;
- inoltre è conforme alle seguenti disposizioni e relative attuazioni: 2014/30/UE, 2014/35/UE, 2011/65/UE, 2012/19/UE.

EN DECLARATION OF CONFORMITY

in compliance with European Directive 2006/42/EC Annex II.A
FEMI S.p.A. - Via Del Lavoro, 4 - 40023 Castel Guelfo - (BO) ITALIA

declares that the machine

- **CYCLONE DUST COLLECTOR** (see the label shown - page 95):

manufactured in (see affixed label - page 95):

- conforms to the regulations indicated in Directive 2006/42/EC and the regulations of implementation;
- furthermore it conforms to the following regulations and relative implementation: 2014/30/UE, 2014/35/UE, 2011/65/UE, 2012/19/UE.

DE KONFORMITÄTSERKLÄRUNG

gemäß der europäischen Richtlinie 2006/42/EG Anhang II.A
FEMI S.p.A. - Via Del Lavoro, 4 - 40023 Castel Guelfo - (BO) ITALIEN

erklärt, dass die Maschine:

- **ZYKLON-ABSAUGVORRICHTUNG** (siehe Etikett - Seite 95):
Herstellung (siehe Etikett - Seite 95):
- den Vorschriften der Richtlinie 2006/42/EG und den Bestimmungen zu deren Umsetzung entspricht;
- folgenden Vorschriften und den Bestimmungen zu deren Umsetzung entspricht: 2014/30/EU, 2014/35/EU, 2011/65/EU, 2012/19/EU.

Persona autorizzata a costituire il fascicolo tecnico:
The person authorized to draw up the technical file:
Person, die bevollmächtigt ist, die technischen Unterlagen zusammenstellen
Personne autorisée à constituer le dossier technique:
Persona autorizada a elaborar el documento técnico:
Pessoa autorizada a compilar o processo técnico:

MAURIZIO CASANOVA

Presso - At - Bei - Auprès de - En - Junto da:
FEMI SpA Via del Lavoro, 4 - 40023 Castel Guelfo - (BO) ITALY.

FR DÉCLARATION DE CONFORMITÉ

selon la Directive Européenne 2006/42/CE Annexe II.A
FEMI S.p.A. - Via Del Lavoro, 4 - 40023 Castel Guelfo - (BO) ITALIE

déclare que la machine :

- **ASPIRATEUR CYCLONIQUE** (voir étiquette reportée - page 95) :
- produite en (voir étiquette reportée - page 95) :
- est conforme aux dispositions de la Directive 2006/42/CE et aux dispositions de réalisation ;
 - en outre elle est conforme aux dispositions suivantes et relatives réalisations : 2014/30/UE, 2014/35/UE, 2011/65/UE, 2012/19/UE.

ES DECLARACIÓN DE CONFORMIDAD

según la Directiva Europea 2006/42/CE Adjunto II.A
FEMI S.p.A. - Via Del Lavoro, 4 - 40023 Castel Guelfo - (BO) ITALIA

declara que la máquina:

- **ASPIRADOR DE CICLÓN** (véase la etiqueta aplicada - pag. 95):

fabricada en (véase la etiqueta aplicada - pag. 95):

- es conforme con lo dispuesto por la Directiva 2006/42/CE y las disposiciones de aplicación;
- asimismo, es conforme con las disposiciones siguientes y sus aplicaciones correspondientes: 2014/30/UE, 2014/35/UE, 2011/65/UE, 2012/19/UE.

PT DECLARAÇÃO DE CONFORMIDADE

nos termos da Diretiva Europeia 2006/42/CE, Anexo II.A
FEMI S.p.A. - Via Del Lavoro, 4 - 40023 Castel Guelfo - (BO) ITÁLIA

declara que a máquina:

- **ASPIRADOR CICLÓNICO** (ver etiqueta reproduzida - pag. 95):

produzida em (ver etiqueta reproduzida - pag. 95):

- satisfaz as disposições da Diretiva 2006/42/CE e as disposições adotadas em sua aplicação;
- para além disso, cumpre também as disposições das seguintes normas e disposições adotadas em sua aplicação: 2014/30/UE, 2014/35/UE, 2011/65/UE, 2012/19/UE.

Riferimento norme armonizzate/Reference to harmonized standards/Bezug auf harmonisierte Normen/ Référence des normes harmonisées/ Referencia a las normas armonizadas/ Referência às normas harmonizadas
EN 55014-1:2017
EN 55014-2:2015
EN 61000-3-2:2014
EN 61000-3-3:2013



Castel Guelfo (BO) Italy 20/03/2020

FEMI S.p.A.
Il Presidente del Consiglio
Maurizio Casanova

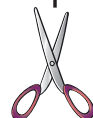
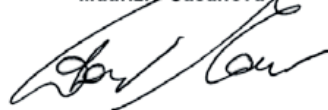

IT DICHIARAZIONE DI CONFORMITÀ

secondo la Direttiva Europea 2006/42/CE Allegato II.A
FEMI S.p.A. - Via Del Lavoro, 4 - 40023 Castel Guelfo - (BO) ITALIA

dichiara che la macchina:

- **ASPIRATORE A CICLONE** (vedi etichetta riportata - pag. 95):

prodotta nel (vedi etichetta riportata - pag. 95):

- è conforme alle disposizioni della Direttiva 2006/42/CE e alle disposizioni di attuazione;
- inoltre è conforme alle seguenti disposizioni e relative attuazioni: 2014/30/UE, 2014/35/UE, 2011/65/UE, 2012/19/UE.

NL VERKLARING VAN OVEREENSTEMMING

volgens de Europese richtlijn 2006/42/CE Bijlage II.A
FEMI S.p.A. - Via Del Lavoro, 4 - 40023 Castel Guelfo - (BO) ITALIA

verklaart dat de machine:

- **CYCLOON-AFZUIGER** (zie etiket - pag. 95):

geproduceerd in (zie aangebracht etiket - pag. 95):

- voldoet aan de bepalingen van de Richtlijn 2006/42/EG en aan de uitvoeringsbepalingen;
- bovendien voldoet aan de volgende bepalingen en respectievelijke uitvoeringsverordeningen: 2014/30/EU, 2014/35/EU, 2011/65/EU, 2012/19/EU.

FI VAATIMUSTENMUKAISUUSVAKUUTUS

Euroopan direktiivin 2006/42/EY liitteen II A:n mukaan
FEMI S.p.A. - Via Del Lavoro, 4 - 40023 Castel Guelfo - (BO) ITALIA

vakuuttaa, että kone:

- **SYKLONI-IMURI** (ks. etikettiä - sivu 95):

joka on valmistettu (ks. etikettiä - sivu 95):

- vastaa direktiivin 2006/42/EY vaatimuksia ja täytäntöönpanomääräyksiä;
- vastaa lisäksi seuraavia määräyksiä ja vastaavia täytäntöönpanoja; 2014/30/EY, 2014/35/EY, 2011/65/EY, 2012/19/EY.

Persona autorizzata a costituire il fascicolo tecnico:
Persoon geautoriseerd voor het opstellen van het technisch dossier:
Teknisen asiakirjan laatimista varten valtuutettu henkilö
Person med tilladelse til at udforme det tekniske dossier:
Behörig att upprätta den tekniska dokumentationen:
Person som er autorisert til å utforme teknisk hefte:

MAURIZIO CASANOVA

Presso – Bij - Paikka - C/O - Vid - Hos:
FEMI SpA Via del Lavoro, 4
40023 Castel Guelfo - (BO) ITALY.

DA OVERENSSTEMMELSESERKLÆRING

i henhold til Direktiv 2006/42/EF Bilag II.A
FEMI S.p.A. - Via Del Lavoro, 4 - 40023 Castel Guelfo - (BO) ITALIEN

erklærer at maskinen:

- **CYKLON STØVSUGER** (se den viste etikette - side 95):

fremstillet i (se etiketten - side 95):

- stemmer overens med bestemmelserne i Direktiv 2006/42/EF og med gennemførelsesbestemmelserne;
- den stemmer herudover overens med følgende bestemmelser og de relevante gennemførelser: 2014/30/EU, 2014/35/EU, 2011/65/EU, 2012/19/EU.

SV FÖRSÄKRAN OM ÖVERENSSTÄMMELSE

enligt EU-direktivet 2006/42/CE Bilaga II.A
FEMI S.p.A. - Via Del Lavoro, 4 - 40023 Castel Guelfo - (BO) ITALIA

tillkännager att maskinen:

- **BÅNDSÅG** (se återgiven etikett - sid. 95):

producerad i (se etikett - sid. 95):

- uppfyller anvisningarna i direktivet 2006/42/CE och tillämpningsbestämmelser;
- dessutom uppfyller följande bestämmelser och deras tillämpning: 2014/30/UE, 2014/35/UE, 2011/65/UE, 2012/19/UE.

NO SAMSVARERKLÆRING

i samsvar med Europaparlamentets og Rådets direktiv 2006/42/EF Vedlegg II.A erklærer
FEMI S.p.A. - Via Del Lavoro, 4 - 40023 Castel Guelfo - (BO) ITALIA

at maskinen:

- **BÅNDSÅG** (se typeskiltet på side 95):

produsert i (se merkeskilt på side 95):

- er i overensstemmelse med vedtakene i Direktiv 2006/42/EF og iverksettende vedtak;
- er også i overensstemmelse med følgende vedtak og tilhørende iverksettinger: 2014/30/EU, 2014/35/EU, 2011/65/EU, 2012/19/EU.

Riferimento norme armonizzate/Referentie aan geharmoniseerde normen/ Viittaus yhdenmukaistettuihin standardeihin/Henvisninger til harmoniserede standarder/Hänvisning till harmoniserade standarder/Harmonisererte referansenormer
EN 55014-1:2017
EN 55014-2:2015
EN 61000-3-2:2014
EN 61000-3-3:2013



Castel Guelfo (BO) Italy 20/03/2020

FEMI S.p.A.

**Il Presidente del Consiglio
Maurizio Casanova**



IT DICHIARAZIONE DI CONFORMITÀ

secondo la Direttiva Europea 2006/42/CE Allegato II.A
FEMI S.p.A. - Via Del Lavoro, 4 - 40023 Castel Guelfo - (BO) ITALIA

dichiara che la macchina:

- **ASPIRATORE A CICLONE** (vedi etichetta riportata - pag. 95):
prodotta nel (vedi etichetta riportata - pag. 95):
- è conforme alle disposizioni della Direttiva 2006/42/CE e alle disposizioni di attuazione;
- inoltre è conforme alle seguenti disposizioni e relative attuazioni: 2014/30/UE, 2014/35/UE, 2011/65/UE, 2012/19/UE.

PL DEKLARACJA ZGODNOŚCI

zgodna z Dyrektywą Europejską 2006/42/WE Załącznik II.A
FEMI S.p.A. - Via Del Lavoro, 4 - 40023 Castel Guelfo - (BO) ITALIA

deklaruje, że maszyna:

- **WYCIĄG CYKLONOWY** (patrz dołączona etykieta - str. 95):
skonstruowana w (patrz dołączona etykieta - str. 95):
- jest zgodna z przepisami Dyrektywy 2006/42/WE oraz z przepisami wykonawczymi;
- ponadto jest zgodna z następującymi przepisami i odpowiednimi przepisami wykonawczymi: 2014/30/UE, 2014/35/UE, 2011/65/UE, 2012/19/UE.

RU ДЕКЛАРАЦИЯ О СООТВЕТСТВИИ

в соответствии с Европейской Директивой 2006/42/CE Приложение II.A
FEMI S.p.A. - Via Del Lavoro, 4 - 40023 Castel Guelfo - (BO) ITALIA

заявляет, что машина:

- **ЦИКЛОННЫЙ АСПИРАТОР** (см. приведенную заводскую табличку - стр. 95):

изготовленный в (см. приведенную заводскую табличку - стр. 95):

- соответствует положениям Директивы 2006/42/CE и нормам, регулирующим порядок применения;
- кроме того соответствует следующим основным согласованным стандартам и нормам, регулирующим порядок применения: 2014/30/CE, 2014/35/CE, 2011/65/CE, 2012/19/CE.

Persona autorizzata a costituire il fascicolo tecnico:
Osoba upoważniona do przygotowania dokumentacji technicznej:
Лицо, имеющее разрешение на составление технической брошюры:
Лице, оторизирано да състави техническото досие:
Osoba ovlaštena za izradu tehničke dokumentacije:
Osoba ovlašćena za izradu tehničke dokumentacije:

MAURIZIO CASANOVA

Presso – W - Адрес - При - Adresa - Adresa
FEMI SpA Via del Lavoro, 4
40023 Castel Guelfo - (BO) ITALY.

BG ДЕКЛАРАЦИЯ ЗА СЪОТВЕТСТВИЕ

съгласно Европейска директива 2006/42/EO Приложение II.A
FEMI S.p.A. - Via Del Lavoro, 4 - 40023 Castel Guelfo - (BO) ITALIA

декларира, че машината:

- **АСПИРАТОР С ЦИКЛОН** (вижте поставения етикет - стр. 95):

произведена в (виж поставения етикет - стр. 95):

- съответства на разпоредбите на Директива 2006/42/EO и на преходните разпоредби;
- освен това съответства на следните разпоредби и съответните изпълнителни актове: 2014/30/EC, 2014/35/EC, 2011/65/EC, 2012/19/EC.

HR OZNAKA SUKLADNOSTI

sukladno Europskoj direktivi br. 2006/42/EZ Prilogu II.A
FEMI S.p.A. - Via Del Lavoro, 4 - 40 023 Castel Guelfo - (BO) ITALIA

izjavljuje da je stroj:

- **CIKLONSKI ASPIRATOR** (vidi oznaku na str. 95):

proizveden u (vidi priloženu naljepnicu - str. 95):

- sukladan odredbama direktive br. 2006/42/EZ i primjenjivim odredbama;
- također sukladan je sljedećim odredbama i pripadajućim primjenama: 2014/30/EU, 2014/35/EU, 2011/65/EU, 2012/19/EU.

SR DEKLARACIJA O USKLAĐENOSTI

na osnovu Evropske direktive 2006/42/EZ Prilog II.A
FEMI S.p.A. - Via Del Lavoro, 4 - 40023 Castel Guelfo - (BO) ITALIA

izjavljuje da je mašina:

- **CIKLONSKI ASPIRATOR** (vidi navedenu etiketu - str. 95):

proizveden u (vidi navedenu etiketu - str. 95):

- usklađena s odredbama direktive 2006/42/EZ i odredbama za njenu primenu;
- takođe usklađena je i sa sledećim odredbama i odgovarajućim primenama: 2014/30/UE, 2014/35/UE, 2011/65/UE, 2012/19/UE.

Riferimento norme armonizzate/ Odniesienie do norm zharmonizowanych/Гармонизированные стандарты/Референтни хармонизирани стандарти/ Referentne harmonizirane norme/ Referentni harmonizovani standardi
EN 55014-1:2017
EN 55014-2:2015
EN 61000-3-2:2014
EN 61000-3-3:2013



Castel Guelfo (BO) Italy 20/03/2020

FEMI S.p.A.

Il Presidente del Consiglio
Maurizio Casanova

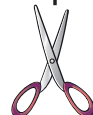

IT DICHIARAZIONE DI CONFORMITÀ

secondo la Direttiva Europea 2006/42/CE Allegato II.A
FEMI S.p.A. - Via Del Lavoro, 4 - 40023 Castel Guelfo - (BO) ITALIA

dichiara che la macchina:

- **ASPIRATORE A CICLONE** (vedi etichetta riportata - pag. 95): prodotta nel (vedi etichetta riportata - pag. 95):
- è conforme alle disposizioni della Direttiva 2006/42/CE e alle disposizioni di attuazione;
- inoltre è conforme alle seguenti disposizioni e relative attuazioni: 2014/30/UE, 2014/35/UE, 2011/65/UE, 2012/19/UE.

EL ΔΗΛΩΣΗ ΣΥΜΜΟΡΦΩΣΗΣ

σύμφωνα με την Ευρωπαϊκή Οδηγία 2006/42 / ΕΚ παράρτημα II Α
FEMI S.p.A. - Via Del Lavoro, 4 - 40023 Castel Guelfo - (BO) ITALIA

δηλώνει ότι το μηχάνημα:

- **ΚΥΚΛΩΝΙΚΟΣ ΑΝΑΡΡΟΦΗΤΗΡΑΣ** (βλέπε ετικέτα - σελ. 95): που κατασκευάστηκε την (βλέπε ετικέτα σελ. 95):
- είναι σύμφωνος με τις διατάξεις της οδηγίας 2006/42/ΕΚ και τις διατάξεις εφαρμογής
- επίσης, είναι σύμφωνος με τις ακόλουθες διατάξεις και τις σχετικές εφαρμογές: 2014/30/UE, 2014/35/UE, 2011/65/UE, 2012/19/UE.

LV ATBILSTĪBAS DEKLARĀCIJA

saskaņā ar Eiropas Direktīvas 2006/42/EK II.A pielikumu
FEMI S.p.A. - Via Del Lavoro, 4 - 40023 Castel Guelfo - (BO) ITALIA

apliecina, ka iekārta:

- **CIKLONA ASPIRATORS** (skatīt etiķeti - 95. lpp.):

ražota (sk. marķējumu - 95. lpp.):

- atbilst Direktīvas 2006/42 / EK noteikumiem un īstenošanas noteikumiem;
- arī atbilst šādiem noteikumiem un saistītajiem izpildījumiem: 2014/30/ES, 2014/35/ES, 2011/65/ES, 2012/19/ES.

LT ATITIKTIES DEKLARACIJA

pagal Europos Direktyvą 2006/42/EB priedą II.A
FEMI S.p.A. - Via Del Lavoro, 4 - 40023 Castel Guelfo - (BO) ITALIA

pareiškia, kad:

- **JUOSTINĖS PJOVIMO STAKLĖS** (žr. pateiktą etiketę - psl. 95):

pagaminta (žr. pateiktą etiketę - psl. 95):

- atitinka direktyvos 2006/42/EB nuostatas ir taikymo tvarką; taip pat, atitinka toliau nurodytas nuostatas ir atitinkamą taikymo tvarką: 2014/30/ES, 2014/35/ES, 2011/65/ES, 2012/19/ES.

RO DECLARAȚIE DE CONFORMITATE

Potrivit Directivei Europene 2006/42/CE Anexa II.A
FEMI S.p.A. - Via Del Lavoro, 4 - 40023 Castel Guelfo - (BO) ITALIA

se declară că mașina:

- **ASPIRATOR CU CICLON** (vezi eticheta menționată - pag. 95):

fabricată la (a se vedea eticheta - pag. 95):

- este conformă cu dispozițiile Directivei 2006/42/CE și ale dispozițiilor privind aplicarea acesteia;
- este, de asemenea, conformă următoarelor dispoziții și aplicări: 2014/30/UE, 2014/35/UE, 2011/65/UE, 2012/19/UE.

SK VYHLÁSENIE O ZHODE

podľa Európskej Smernice 2006/42/ES Príloha II.A
FEMI S.p.A. - Via Del Lavoro, 4 - 40023 Castel Guelfo - (BO) ITALIA

prehlasuje, že stroj:

- **CYKLONOVÝ ODSÁVAČ** (pozrite na uvedený štítok - str. 95):

vyrobený v (pozrite na uvedený štítok - str. 95):

- je v zhode s požiadavkami Smernice 2006/42/ES a vykonávacími predpismi;
- okrem toho vyhovuje nasledovným nariadeniam a príslušným vykonávacím predpisom: 2014/30/UE, 2014/35/UE, 2011/65/UE, 2012/19/UE.

Persona autorizzata a costituire il fascicolo tecnico:
Πρόσωπο εξουσιοδοτημένο να καταρτίσει τον τεχνικό φάκελο:
Persona, kas pilnvarota sagatavot tehnisko dokumentāciju:
Asmuo, įgaliojotas pateikti techninę bylą:
Persoana autorizată să elaboreze dosarul tehnic:
Osoba oprávněná na vydávanie technickej dokumentácie:

MAURIZIO CASANOVA

Presso - Στη διεύθυνση - Kopā ar - Su - În cadrul - Za spoločnosť:
FEMI SpA Via del Lavoro, 4
40023 Castel Guelfo - (BO) ITALY.

Riferimento norme armonizzate/ Παράπομπή στα εναρμονισμένα πρότυπα/Saskaņoto standartu norāde/ Nuoroda į damiusius standartus/ Norme armonizate de referință/ Odkaz na harmonizované normy
EN 55014-1:2017
EN 55014-2:2015
EN 61000-3-2:2014
EN 61000-3-3:2013



Castel Guelfo (BO) Italy 20/03/2020

FEMI S.p.A.
Il Presidente del Consiglio
Maurizio Casanova

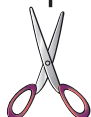

IT DICHIARAZIONE DI CONFORMITÀ

secondo la Direttiva Europea 2006/42/CE Allegato II.A
FEMI S.p.A. - Via Del Lavoro, 4 - 40023 Castel Guelfo - (BO) ITALIA

dichiara che la macchina:

- **ASPIRATORE A CICLONE** (vedi etichetta riportata - pag. **95**):

prodotta nel (vedi etichetta riportata - pag. **95**):

- è conforme alle disposizioni della Direttiva 2006/42/CE e alle disposizioni di attuazione;
- inoltre è conforme alle seguenti disposizioni e relative attuazioni: 2014/30/UE, 2014/35/UE, 2011/65/UE, 2012/19/UE.

HU MEGFELELŐSÉGI NYILATKOZAT

a 2006/42/EK európai irányelv II.A melléklete szerint
FEMI S.p.A. - Via Del Lavoro, 4 - 40023 Castel Guelfo - (BO) ITALIA

kijelenti, hogy a:

- **CIKLON SZÍVÓKÉSZÜLÉK** (lásd a címkét - **95** old.):

által gyártva (lásd a címkét - **95. old.**)

- megfelel a 2006/42/EK irányelvben valamint annak végrehajtási utasításaiban foglalt előírásoknak;
- megfelel továbbá a következő rendelkezéseknek és azok végrehajtási utasításainak: 2014/30/EU, 2014/35/EU, 2011/65/EU, 2012/19/EU.

ET VASTAVUSDEKLARATSIOON

on vastavuses Euroopa direktiiviga 2006/42/EÜ lisa II.A
FEMI S.p.A. - Via Del Lavoro, 4 - 40023 Castel Guelfo - (BO) ITALIA

kinnitab, et seade:

- **TOLMUTSÜKLON** (vt silti - lk **95**):

toodetud (vt etikett - lk **95**):

- vastab direktiivi 2006/42/EÜ ja selle rakendusaktide nõuetele;
- on kooskõlas järgmistele nõuetele ja nende rakendusaktidega: 2014/30/EL, 2014/35/EL, 2011/65/EL, 2012/19/EL.

Persona autorizzata a costituire il fascicolo tecnico:

A műszaki dokumentációt készítő meghatalmazott személy:

Tehnilise toimiku koostamiseks volitatud isik:

Osoba pověřená vypracováním technické dokumentace:

Pooblaščená oseba za sestavo tehnične dokumentacije:

Teknik faskikülü oluşturmaya yetkili personel:

MAURIZIO CASANOVA

Presso - Cég - Asukoht - Za společnost - Pri podjetju - Adres:
FEMI SpA Via del Lavoro, 4
40023 Castel Guelfo - (BO) ITALY.

CS PROHLÁŠENÍ O SHODĚ

podle Evropské Směrnice 2006/42/ES Příloha II.A
FEMI S.p.A. - Via Del Lavoro, 4 - 40023 Castel Guelfo - (BO) ITALIA

prohlašuje, že:

- **CYKLONOVÝ ODSAVAČ** (viz uvedený štítek - str. **95**):

vyroben (viz uvedený štítek - str. **95**):

- je ve shodě s požadavky směrnice 2006/42/ES a prováděcími předpisy;
- kromě toho vyhovuje následujícím předpisům a příslušným prováděcím předpisům: 2014/30/UE, 2014/35/UE, 2011/65/UE, 2012/19/UE.

SL IZJAVA O SKLADNOSTI

v skladu s Prilogo II.A k Direktivi 2006/42/ES Evropskega parlamenta in Sveta

FEMI S.p.A. - Via Del Lavoro, 4 - 40023 Castel Guelfo - (BO) ITALIA

izjavlja, da je stroj:

- **CIKLONSKI SESALNIK** (glejte etiketo na str. **95**):

izdelan v (oglejte si etiketo - str. **95**):

- skladen z določbami Direktive 2006/42/ES in z izvedbenimi predpisi;
- skladen tudi z naslednjimi direktivami in ustreznimi izvedbenimi predpisi: 2014/30/EU, 2014/35/EU, 2011/65/EU, 2012/19/EU.

TR UYGUNLUK BİLDİRİMİ

Avrupa Direktifi 2006/42/CE Ek II.A sayılı Avrupa Direktifine göre
FEMI S.p.A. - Via Del Lavoro, 4 - 40023 Castel Guelfo - (BO) ITALIA

üretilen aşağıdaki makinelerin:

- **ŞERİT TESTERE** (etikete bakınız - sayfa **95**)

Üretim yeri (etikete bakınız - sayfa **95**)

- 2006/42/CE Direktifi hükümlerine ve uygulanma hükümlerine uygun olduğunu;
- aşağıdaki hükümlere ve bunların uygulamalarına uygun olduğunu bildirir: 2014/30/UE, 2014/35/UE, 2011/65/UE, 2012/19/UE.

Riferimento norme armonizzate/Harmonizált szabványokra való hivatkozás/Viide harmoniseeritud standarditele/Odkaz na harmonizované normy/Skicevanje na harmonizirane standarde/

Uyumlaştırılmış standartlara bakınız
EN 55014-1:2017
EN 55014-2:2015
EN 61000-3-2:2014
EN 61000-3-3:2013



Castel Guelfo (BO) Italy 20/03/2020

FEMI S.p.A.

Il Presidente del Consiglio
Maurizio Casanova





Via Del Lavoro, 4
40023 CASTEL GUELFO (BO) - Italy

Tel: +39-0542/487611
Fax: +39-0542/488226

E-mail: infocom@femi.it
www.femi.it